



**SILENCE**<sup>o</sup>  
URBAN ECOMOBILITY

**BEDIENUNGSANLEITUNG**

**S01** *The  
Ride  
Decision*

## **HALL O SILENCER**

Dies ist Ihr neuer S01-Elektroroller mit einem Hubraum von 125 ccm, der für den städtischen Gebrauch konzipiert und zu 100% in Barcelona hergestellt wurde.

Der S01 hat die beste Batterie aller Elektroroller. Erstellt, entworfen und patentiert von SILENCE. Es handelt sich um eine austauschbare Wagenbatterie auf Rädern, das bedeutet, dass Sie nicht mehr an einen Ladepunkt gebunden sind. Der Akku kann bequem und sicher an jede herkömmliche Steckdose angeschlossen werden: zu Hause, im Büro, in einem Kaffeehaus ... Überall ist es möglich und kann aufgeladen werden, sodass Sie nicht auf einen bestimmten Punkt oder eine bestimmte Einrichtung angewiesen sind.

Dieses Modell hat eine Höchstgeschwindigkeit von 100 km / h und eine Batteriereichweite von ca. 115 km.

Dies macht ihn perfekt, um sich in der Stadt fortzubewegen, mit großer Reichweite und bis zu 85% weniger Kosten als ein Roller mit Verbrennungsmotor.

Der S01 Roller ist über die SIM-App verbunden. Das mit fortschrittlicher Technologie entwickelte Fahrzeug ist immer mit einer mobilen Anwendung verbunden, die entwickelt wurde, um Sie aus erster Hand über den Status und die technischen Daten zu informieren. Sie können den Roller mit der App ein- oder ausschalten, ohne einen Schlüssel zu benötigen, oder den Sitz öffnen und das Fahrzeug aus der Ferne lokalisieren. Außerdem erhalten Sie mit der App in Echtzeit Informationen zum Ladezustand des Akkus und darüber, wie viele Kilometer er noch zurücklegen kann.

Ein neuer, attraktiv gestalteter emissionsfreier High-Tech-Roller für sicheres, modernes und leises Fahren in der Stadt.

Der beste Weg, um den Wandel hin zu einer nachhaltigen Mobilität in der Stadt zu beschleunigen.

### **Wagen Sie es, Städte mit SILENCE zu verbessern?**

Bevor Sie Ihren S01 zum ersten Mal fahren, lesen Sie bitte diese Bedienungsanleitung zu Ihrer eigenen Sicherheit und um Schäden am Fahrzeug oder an Dritten zu vermeiden. Um das Fahrzeug zu warten, bringen Sie es immer zu einem SILENCE Official Service Center.

Genießen Sie das reibungslose Fahrerlebnis ohne Geräusche oder Vibrationen.

Vielen Dank, dass Sie sich für einen SILENCE S01 entschieden haben!

## ÜBER DIESE ANLEITUNG

Bitte lesen Sie das gesamte Handbuch sorgfältig durch und beachten Sie insbesondere die Sicherheitshinweise. Es erklärt alles, was Sie als S01-Fahrer wissen müssen. Es sollte als Teil des Scooters betrachtet werden. Wenn Sie den Scooter verkaufen, muss das Handbuch dazu gehören.

Die Informationen in diesem Handbuch sind die neuesten verfügbaren Informationen für dieses Modell zum Zeitpunkt der Genehmigung zum Drucken / Veröffentlicht. Scutum Logistic S.L. behält sich das Recht vor, jederzeit ohne vorherige Ankündigung Änderungen vorzunehmen, ohne irgendeine Verpflichtung zu übernehmen. Kein Teil dieses Handbuchs darf ohne schriftliche Genehmigung reproduziert werden.

## ANDERE HANDBÜCHER FÜR DIESES MODELL

Zusätzlich zu diesem Dokument gibt es weitere Handbücher, die sich hauptsächlich (wenn auch nicht ausschließlich) an Garagen richten:

- a. S01 Ersatzteilkatalog
- b. S01 Wartungs- und Serviceplan
- c. S01 Drehmomenttabellen
- d. S01 Werkstatthandbuch
- e. S01 Handbuch zur Behebung von Problemen

## SICHERHEIT

Das Fahren eines Fahrzeugs erfordert Ihre volle Aufmerksamkeit und kann Ihre eigene Sicherheit und die anderer beeinträchtigen. Sie sind daher dafür verantwortlich, alle erforderlichen Vorkehrungen zu treffen, um das Risiko bei der Verwendung Ihres SILENCE S01 zu minimieren.

Dieser Abschnitt im Besonderen und das Handbuch im Allgemeinen enthalten Informationen und Tipps, um das Fahren Ihres Scooters so sicher wie möglich zu gestalten. Es kann Sie jedoch nicht berücksichtigen oder vor den Gefahren warnen, die mit dem Fahren eines Fahrzeugs und seiner Wartung verbunden sind. Sie müssen den gesunden Menschenverstand verwenden, um Ihren Roller mit möglichst geringem Risiko zu genießen. Nachfolgend finden Sie einige wichtige Tipps.

### 1. Verwendung und Wartung

Der SILENCE S01 ist ein städtischer Roller, der nur für den Einsatz auf der Straße entwickelt wurde und höchstens Fahrer und Beifahrer befördert. Es ist auch wichtig, die im entsprechenden Abschnitt angegebene maximale Belastung einzuhalten.

#### **Respektieren Sie Ihre Grenzen während der Fahrt:**

Berücksichtigen Sie Ihre persönlichen Fähigkeiten und die Straßenverhältnisse, um sicher zu fahren. Überschätzen Sie sich nicht und lassen Sie einen Spielraum für das Unerwartete.

#### **Trinken oder nehmen Sie vor dem Fahren keine Drogen:**

Ihre Reflexe werden beeinträchtigt, ebenso wie Ihre Fähigkeit, unerwartete Gefahren zu vermeiden. Lassen Sie auch niemanden in diesem Zustand fahren.

#### **Andere Faktoren:**

Berücksichtigen Sie auch andere Faktoren, die das Fahren beeinflussen, wie verschreibungspflichtige Medikamente, Müdigkeit oder mangelnde Aufmerksamkeit.

#### **Den Roller ordnungsgemäß warten:**

Genauso wie Sie in guter Form sein müssen, um fahren zu können, liegt es in Ihrer Verantwortung, Ihren Roller vor dem Fahren zu überprüfen und zu warten. Befolgen Sie dabei die Anweisungen in diesem Handbuch. Eine unzureichende oder keine Wartung kann ein Risikofaktor sein.

## DISCLAIMER / HAFTUNGSAUSSCHLUSS

Der Roller ist NICHT für den normalen Autobahngebrauch vorbereitet, obwohl dies sporadisch möglich ist. Das Fahrzeug ist für eine konstante Geschwindigkeit von 85 km / h ausgelegt, ohne dass kritische Elemente überhitzen. Wenn das Fahrzeug ständig im Sportmodus verwendet wird, kann sich der Akku (BP) überhitzen. Aus diesem Grund hat SILENCE ein System entwickelt, das den Stromverbrauch und die Leistung des Fahrzeugs optimiert, um die Einstellungen unterwegs zu ändern und diese Art von Problemen zu vermeiden.

## 2. Kleidung und Schutz

Zu Ihrer Sicherheit und der des Passagiers empfehlen wir, beim Fahren des Scooters die richtige Kleidung zu tragen. Obwohl sie keinen vollständigen Schutz bieten, können sie die Wahrscheinlichkeit von Verletzungen und die Schwere der Folgen erheblich verringern. Wenden Sie sich an einen Spezialisten, um die Kleidung auszuwählen, die am besten zu Ihnen passt.

**Tragen Sie immer einen Helm:** Die ordnungsgemäße Verwendung eines Helms ist sowohl für den Fahrer als auch für den Beifahrer grundlegend und obligatorisch. Er muss angepasst, in gutem Zustand und **richtig angeschnallt** sein. Helme reduzieren die Anzahl der Kopfverletzungen und deren Schwere. Wir empfehlen die Verwendung von **Integralhelmen** (die den gesamten Kopf bedecken) **in hellen, auffallenden Farben oder mit Reflektorstreifen**, die leicht sind und **richtig passen**.

**Schützen Sie Ihre Augen:** Tragen Sie immer einen Augenschutz, entweder das Visier des Helms oder eine geeignete Brille.

**Andere Kleidungsstücke:** Tragen Sie steife Stiefel und Lederhandschuhe, um Füße, Knöchel und Hände vor Kratzern, Schnitten und Quetschungen zu schützen. Tragen Sie einen Anzug oder eine Jacke und eine Hose, die speziell für die Verwendung auf einem Roller entwickelt wurden. Diese sollten formschlüssig und in der richtigen Größe sein. Wir empfehlen Reflektorstreifen.

Diese Empfehlungen gelten auch für den Passagier, falls vorhanden.

Tragen Sie immer einen Helm.  
Schützen Sie auch Ihr Gesicht (Visier oder Brille)

Kleidung sollte niemals  
locker sein

Tragen Sie leuchtende Farben  
oder Reflektoren

Tragen Sie Handschuhe

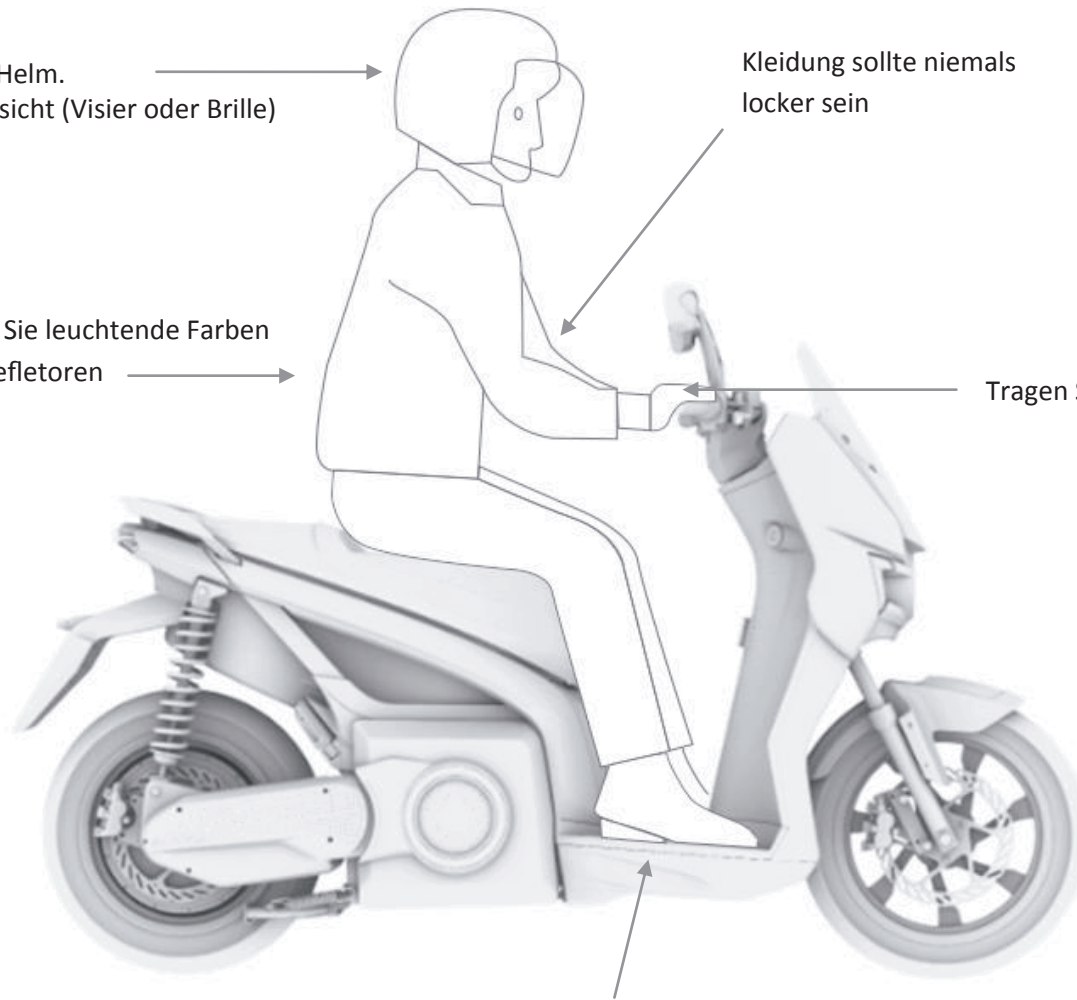

Schuhe sollten richtig passen, einen niedrigen  
Absatz haben und Ihre Knöchel schützen

### 3. Ladung

Dieser Roller ist so konstruiert, dass er sicher gefahren werden kann, solange die maximale Tragfähigkeit und die richtige Verteilung eingehalten werden. Andernfalls können die Stabilität, die Bremskraft und die Manövrierfähigkeit des Scooters beeinträchtigt werden.

Die maximale Masse des Scooters darf 320 kg nicht überschreiten, einschließlich des Fahrzeugs selbst mit Batterie und Zubehör, Fahrer und Beifahrer, falls zutreffend, sowie etwaiger Lasten. Das getragene Gewicht muss gleichmäßig auf die beiden Achsen verteilt sein, mit nicht mehr als 102 kg an der Vorderachse und 218 kg an der Hinterachse.

Denken Sie daran, dass das Gewicht des installierten Zubehörs die zusätzliche Last verringert, die der Roller tragen kann.

#### WICHTIGE INFORMATIONEN

##### Tips

- Verteilen Sie die Ladung gleichmäßig auf dem Roller und versuchen Sie, sie so nah wie möglich an der Mitte zu halten.
- Stellen Sie sicher, dass die Ladung fest gebunden ist, und tragen Sie keine losen Gegenstände.
- Stellen Sie immer sicher, dass die Reifen richtig aufgepumpt sind, und passen Sie die Hinterradaufhängung jeweils an die jeweilige Last an.

## 4. Zubehör und Modifikationen

Wir empfehlen, nur SILENCE-Zubehör zu verwenden, da diese so konstruiert und getestet wurden, dass sie mit diesem Rollermodell ordnungsgemäß funktionieren. Wenn Sie anderes Zubehör verwenden oder auf irgendeine Weise modifizieren, müssen Sie sicherstellen, dass es richtig installiert und ausgewählt ist, damit es:

- Blockieren Sie nicht den Wenderadius des Lenkers und beeinträchtigen Sie nicht die Verwendung einer der Bedienelemente.
- Begrenzen Sie nicht den seitlichen Neigungswinkel oder den Abstand zum Boden
- Beeinträchtigen Sie nicht die Sicht oder den Lichtstrahl einer der Lampen.
- Keine Auswirkungen auf elektrische oder elektronische Komponenten des Scooters.
- Beachten Sie die gesetzlichen Bestimmungen.



# INHALT DIESES HANDBUCHS

<b>ANDERE HANDBÜCHER FÜR DIESES MODELL .....</b>	<b>Seite</b>	<b>3</b>
<b>SICHERHEIT .....</b>	<b>Seite</b>	<b>4</b>
1. Verwendung und Wartung .....	Seite	4
2. Kleidung und Schutz .....	Seite	5-6
3. Ladung .....	Seite	7
<b>A. FAHRZEUG IDENTIFIKATION .....</b>	<b>Seite</b>	<b>12-13</b>
1) VIN Nr.- Fahrgestellnummer .....	Seite	12
2) Indentifikations Plakette.....	Seite	12-13
<b>B. GRUNDLEGENDE BESTANDTEILE .....</b>	<b>Seite</b>	<b>14-24</b>
1) Batterie Pack (be).....	Seite	15
2) Motor (Hinterrad) .....	Seite	15
3) Instrumententafel .....	Seite	16
a) LCD Bildschirm.....	Seite	17-21
LADEANZEIGE .....	Seite	17
POWER ANZEIGE .....	Seite	18
AUSSENTEMPERATUR .....	Seite	18
AKTUELLE UHRZEIT.....	Seite	18
BLUETOOTH VERBINDUNG.....	Seite	19
FAHRMODUS .....	Seite	19
GESCHÄTZTE BATTERIEREICHWEITE .....	Seite	19
TACHOMETER .....	Seite	20
SERVICE .....	Seite	20
ODO.....	Seite	21
TEMP .....	Seite	21
TRIP1 .....	Seite	21
TRIP2 .....	Seite	21
b) Tasten .....	Seite	22-23
SCHALTEN ZWISCHEN BILDSCHIRMEN .....	Seite	22
ANSICHT ÄNDERN KMS PARTIAL - DURCHSCHNITTLICHE GESCHWINDIGKEIT (AVG).....	Seite	22
TEIL KMS ZURÜCKSETZEN .....	Seite	22
TEMPERATURANSICHT ÄNDERN .....	Seite	22

ZEIT ÄNDERN .....	Seite	23
MESSUNGEN DER EINHEIT ÄNDERN .....	Seite	23
SPANNER ICON FÜR SERVICE / REVISION ENTFERNEN .....	Seite	23
c) Warnlichter .....	Seite	24
4) Fahrzeugsteuerung und Fahren .....	Seite	25-32
d) Bedienelemente auf der linken Seite des Lenkers .....	Seite	26
Lampen.....	Seite	26
Blinker .....	Seite	27
Hupe .....	Seite	27
Rückfahrscheinwerfer .....	Seite	27
e) Kombinierte Bremse und regenerative Bremse .....	Seite	28
f) Bedienelemente auf der rechten Seite des Lenkers .....	Seite	29
Gashebel /Beschleunigen.....	Seite	29
Warnblinker / Abblendlicht .....	Seite	29
INFO .....	Seite	30
MODE.....	Seite	30-31
g) Zündschloss .....	Seite	32
LENKRADSPERRE.....	Seite	32
öffnen des Sitzes .....	Seite	32
AUSSCHALTEN / LENKER ENTSPERREN .....	Seite	32
ZÜNDUNG.....	Seite	32
5) Lichter .....	Seite	33
h) Frontleuchte .....	Seite	33
i) Seitenlichter vorne - Kontrollleuchten .....	Seite	33
j) Rücklichter .....	Seite	33
6) Sitz - Innenfach .....	Seite	34-38
k) Sitz öffnen und schließen .....	Seite	34
l) Batterie entfernen .....	Seite	36
m) Sicherungskasten .....	Seite	38
7) Ständer .....	Seite	39
n) Seitenständer .....	Seite	39
o) Mittelständer .....	Seite	39
8) Rückspiegel .....	Seite	39
C. MOBILE APP - SCOOTER IMMER VERBUNDEN .....	Seite	40
D. ZUBEHÖRKOMPONENTEN .....	Seite	41

<b>2. SCOOTER, DATEN FÜR BATTERIE UND LADEGERÄT .....</b>	<b>Seite</b>	<b>42-45</b>
1) <b>Komponenten des Akkus.....</b>	<b>Seite</b>	<b>46</b>
a) <b>Trolley austauschbares Batteriesystem.....</b>	<b>Seite</b>	<b>46</b>
b) <b>Internes Ladegerät .....</b>	<b>Seite</b>	<b>46</b>
c) <b>Lichtring .....</b>	<b>Seite</b>	<b>47</b>
2) <b>Leistung.....</b>	<b>Seite</b>	<b>48</b>
3) <b>Batterie mieten (bald verfügbar).....</b>	<b>Seite</b>	<b>49</b>
4) <b>Batterieüberwachungssystem (BMS) .....</b>	<b>Seite</b>	<b>50</b>
5) <b>Ladegerät anschließen.....</b>	<b>Seite</b>	<b>50</b>
6) <b>Temperatur .....</b>	<b>Seite</b>	<b>52</b>
7) <b>Ladeanzeige .....</b>	<b>Seite</b>	<b>52</b>
8) <b>Reichweite .....</b>	<b>Seite</b>	<b>53</b>
9) <b>Batteriewartungen .....</b>	<b>Seite</b>	<b>53</b>
a) <b>Erste Hilfe.....</b>	<b>Seite</b>	<b>54</b>
b) <b>Feuerschutz .....</b>	<b>Seite</b>	<b>54</b>
1) <b>Ladezustand.....</b>	<b>Seite</b>	<b>56</b>
2) <b>Lichter und Anzeigen .....</b>	<b>Seite</b>	<b>56</b>
3) <b>Ständer .....</b>	<b>Seite</b>	<b>57</b>
4) <b>Reifen .....</b>	<b>Seite</b>	<b>57</b>
<b>Hinterreifen .....</b>	<b>Seite</b>	<b>57</b>
5) <b>Bremsen.....</b>	<b>Seite</b>	<b>57</b>
a) <b>Bremsflüssigkeit .....</b>	<b>Seite</b>	<b>57</b>
b) <b>Vorderbremse .....</b>	<b>Seite</b>	<b>58</b>
c) <b>Hinterbremse .....</b>	<b>Seite</b>	<b>58</b>
d) <b>Bremshebel .....</b>	<b>Seite</b>	<b>58</b>
<b>C. PROBLEME LÖSEN .....</b>	<b>Seite</b>	<b>59-60</b>
<b>E. REINIGUNG UND LAGERUNG (LEITFADEN ZUM PARKEN DES FAHRZEUGS) .....</b>	<b>Seite</b>	<b>61</b>
1) <b>Reinigung .....</b>	<b>Seite</b>	<b>61</b>
2) <b>Lagerung .....</b>	<b>Seite</b>	<b>61</b>
<b>A. LIEFERUNG AN DEN KÄUFER .....</b>	<b>Seite</b>	<b>62</b>
<b>B. GARANTIEBEDINGUNGEN .....</b>	<b>Seite</b>	<b>63</b>
<b>(GRÜNDE FÜR DIE AUFHEBUNG DER GARANTIE) .....</b>	<b>Seite</b>	<b>63</b>
<b>C. INSPEKTIONEN: SCOOTER &amp; BATTERIE .....</b>	<b>Seite</b>	<b>64</b>
<b>Inspektionsregister S01 (sowohl Roller als auch Batterie):.....</b>	<b>Seite</b>	<b>65</b>

# 1. ALLGEMEINE MERKMALE UND BETRIEB DES FAHRZEUGS

## A. FAHRZEUG IDENTIFIKATION

### 1) VIN Nummer - Fahrgestellnummer

Die Fahrgestellnummer ist ein alphanumerischer Code mit 17 Ziffern, der Ihren Roller identifiziert. Die Fahrgestellnummer wird gemäß den ISO-Normen festgelegt. **Die Fahrgestellnummer muss bei der Bestellung von Ersatzteilen angegeben werden.**

Die Fahrgestellnummer ist direkt auf dem Fahrgestell des Scooters in der quadratischen Leiste hinten rechts eingraviert (siehe Bild).



### 2) Fahrzeug - Identifikationsplakette

Dieser Roller hat ein Etikett mit der Fahrgestellnummer, dem maximal zulässigen Geräusch, der maximalen Masse und den Umdrehungen pro Minute.

Das Etikett befindet sich hinten links auf der gegenüberliegenden Seite der auf dem Gehäuse eingravierten Nummer (siehe Bild Seite 13.).

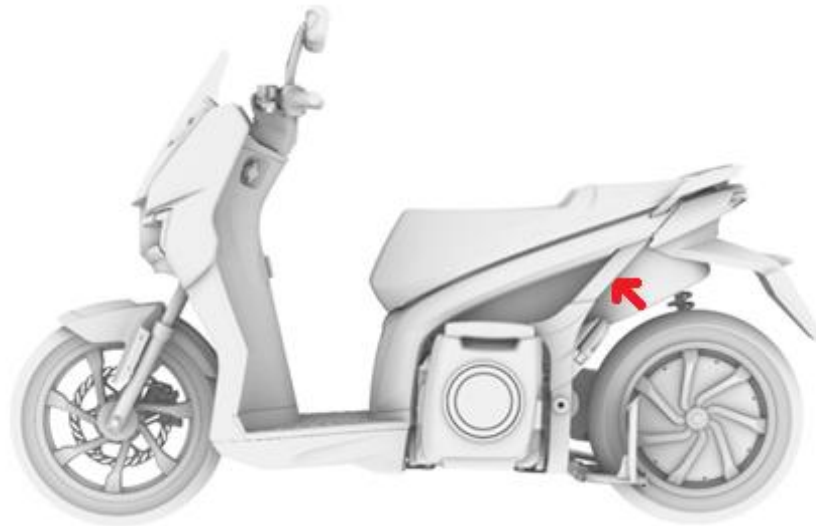

SCUTUM LOGISTIC, S.L.	
L3e - A1	
○	e9*168/2013*11421 ○
○	UCYS01300JB000001 ○
○	dB(A) - min <sup>-1</sup> ○
	max 320 Kg
TYPE: S01A	

## B. GRUNDLEGENDE BESTANDTEILE

Die grundlegenden Komponenten (vom Standpunkt des Benutzers aus gesehen), aus denen der Roller besteht, sind:



## 1) Batterie Pack ( be )

Das Modell SILENCE S01 verfügt über einen innovativen herausnehmbaren Akku mit Griff und Rädern, sodass er wie ein Wagen transportiert werden kann. Auf diese Weise können Sie ihn auf dem Roller oder wo immer Sie möchten aufladen und den Akku an eine Stromquelle anschließen. Außerdem kann dieser Akku auf anderen SILENCE Rollern mit der gleichen Kubatur (ccm) oder sogar zur Stromversorgung anderer Geräte verwendet werden.

Weitere Informationen finden Sie im Abschnitt dieses Handbuchs zum Akkupack, in dem alle technischen Daten und die Verwendung Ihres neuen Akkus erläutert werden.

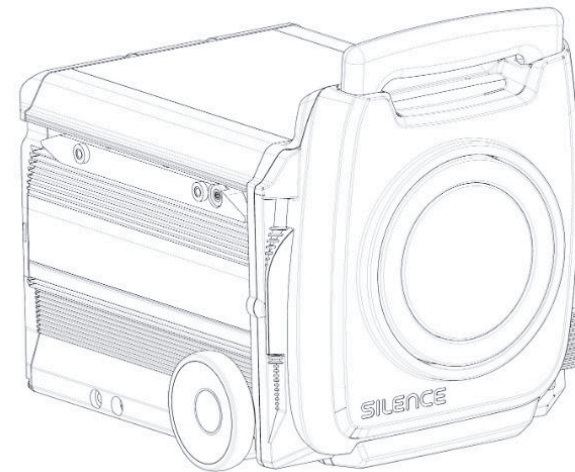

## 2) Motor (Hinterrad)

Am Hinterrad verfügt dieser Roller über einen 100% Elektromotor mit bürstenloser Technologie (HUB), Direktgetriebe und ein Luftkühlsystem.

Die Nennleistung beträgt 7.000 W (L3e-Homologation) und die Höchstgeschwindigkeit beträgt 100 Stundenkilometer.

Für die L1e-Homologation werden die Nennleistung und die Geschwindigkeit elektronisch auf 4.000 W bzw. 45 km / h begrenzt.

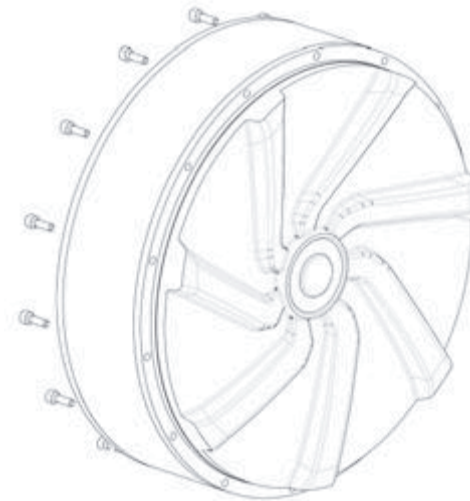

### 3) Instrumententafel

Die Instrumententafel bietet Ihnen alle Informationen, die Sie während der Fahrt über den Roller wissen müssen.

Es verfügt über einen LCD - Bildschirm, 2 Tasten („SET“ und „INFO“) und 10 Warnleuchten, die im Folgenden erläutert werden.

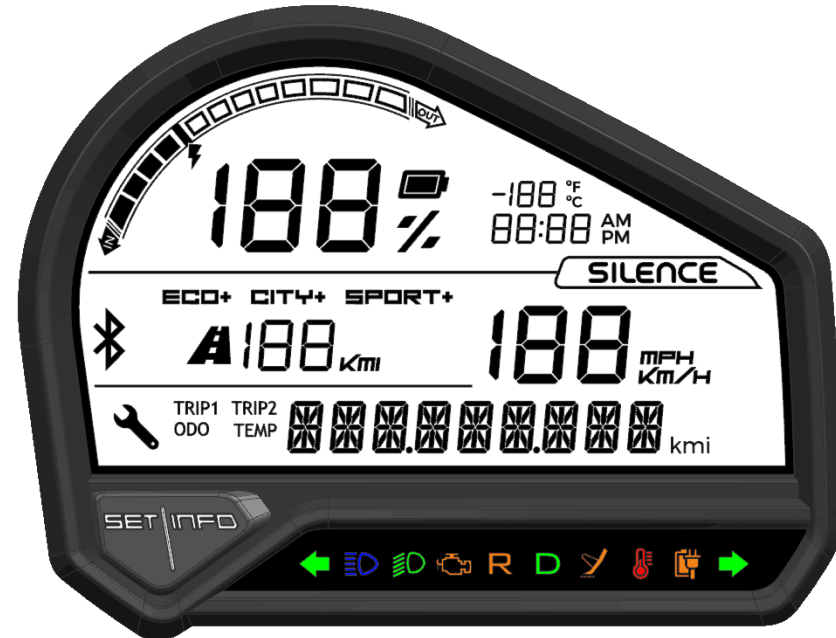



a) LCD Bildschirm

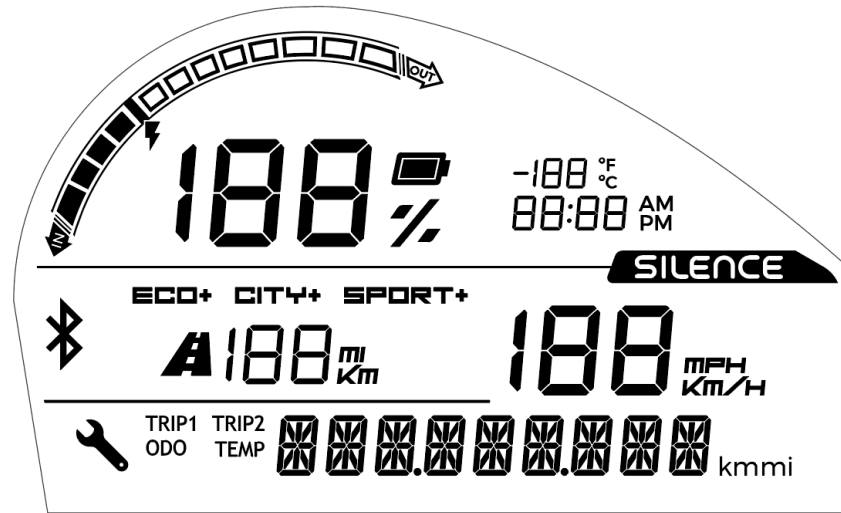

**LADLEANZEIGE**

Am unteren Rand des Bildschirms befindet sich eine SoC - Anzeige (Ladezustand). Dies wird als Prozentsatz angezeigt. Wenn der Akku vollständig entladen ist, werden 0% angezeigt, und wenn er vollständig aufgeladen ist, werden 100% angezeigt.

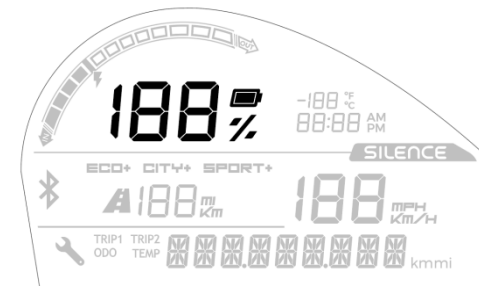

## POWER ANZEIGE

Außerdem gibt es oben links ein Licht, das anzeigt, ob Strom aus der Batterie (wird verwendet) oder in sie fließt (durch den Bremsmotor regeneriert oder aufgeladen).

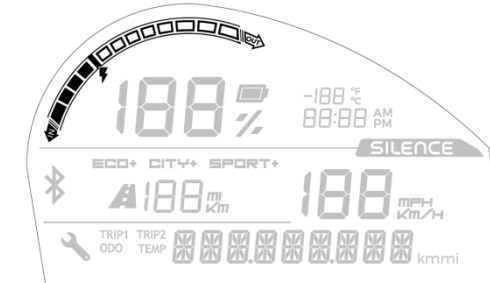

## AUSSENTEMPERATUR

Oben rechts befindet sich eine Temperaturanzeige (die die Außentemperatur in Celsius oder Fahrenheit anzeigt, abhängig von den Einstellungen). Es zeigt sowohl positive als auch negative Temperaturen.

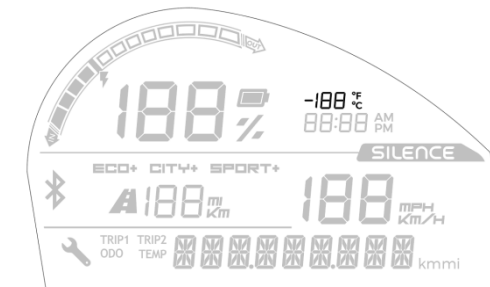

## AKTUELLE UHRZEIT

Direkt darunter befindet sich eine Uhr mit der aktuellen Uhrzeit (Batteriedaten). Die Uhrzeit kann mit den 12 - Stunden- oder 24 - Stunden- Uhrensyste men angezeigt werden.

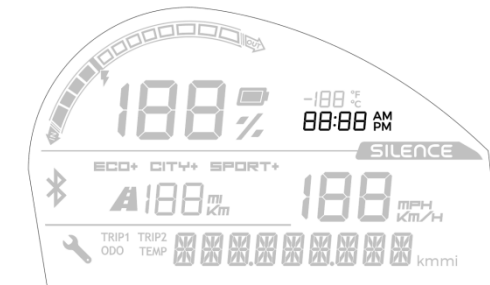

## BLUETOOTH-VERBINDUNG

Dieses Symbol zeigt an, dass das Roller-Steuergerät mit dem Smartphone des Fahrers gekoppelt ist. Sie blinkt beim Pairing und bleibt eingeschaltet, sobald die Verbindung hergestellt wurde. Das Licht erlischt, wenn der Benutzer sein Smartphone vom Scooter trennt.

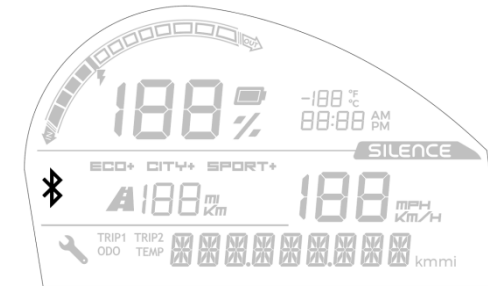

## FAHRMODUS

In der oberen Mitte (unterhalb des Ladeprozentsatzes) zeigt der Bildschirm den aktuellen Fahrmodus (ECO, CITY oder SPORT).

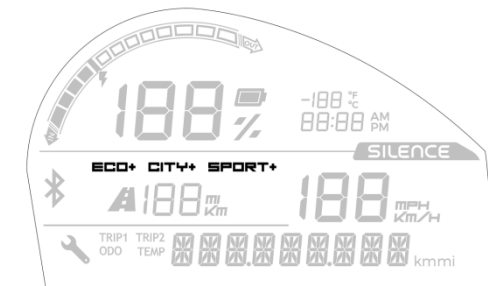

## SCHÄTZUNG DER BATTERIEREICHWEITE

Unterhalb der Fahrmodi finden Sie Informationen zur verbleibenden Reichweite in Kilometern oder Meilen. Dies ist ungefähr und hängt vom Fahrstil und dem aktuellen Stromverbrauch ab.

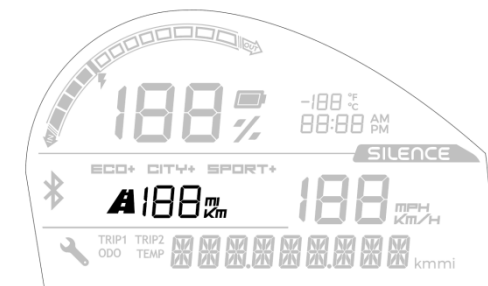

## TACHOMETER

In der Mitte rechts (unter dem SILENCE-Logo) zeigt eine Anzeige die aktuelle Geschwindigkeit des Scooters an. Sie kann auf Kilometer pro Stunde oder Meilen pro Stunde eingestellt werden.

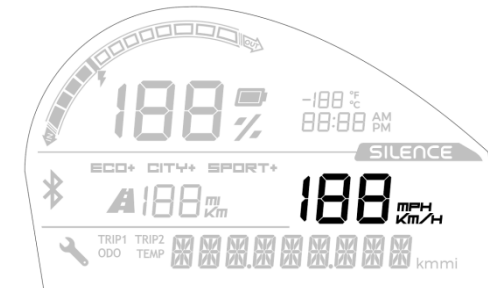

## SERVICE

Wenn es Zeit für einen Service ist (bestimmt durch die Anzahl der zurückgelegten Kilometer), wird in der unteren linken Ecke ein Schraubenschlüsselsymbol angezeigt.

Nach der Wartung des Scooters deaktiviert der autorisierte SILENCE-Mechaniker das Symbol und es wird erst wieder angezeigt, wenn es Zeit für einen weiteren geplanten Service ist.

Das Symbol ist nur eine Erinnerung, und wenn Sie es entfernen, wird nicht bestätigt, dass Sie eine Überarbeitung bestanden haben.

Um das Symbol zu entfernen, muss der Roller ausgeschaltet sein und Sie drücken gleichzeitig die Tasten SET und INFO und starten den Roller (während Sie die Tasten gedrückt halten).

Unabhängig von den zurückgelegten Kilometern muss der Roller mindestens eine Revision pro Jahr bestehen, wenn er die Kilometer nicht erreicht hat, um das Schraubenschlüsselsymbol auszulösen.

Bitte lesen Sie den Wartungsabschnitt des Handbuchs, um weitere Informationen zu erhalten.

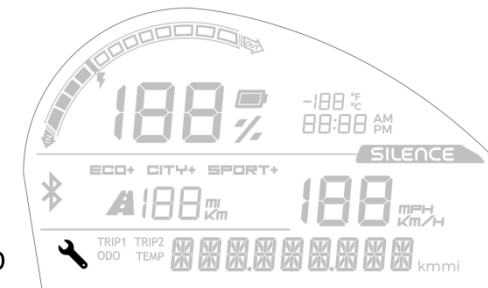

## ODO

Kilometerzähler: Zeigt die insgesamt zurückgelegten Kilometer an.

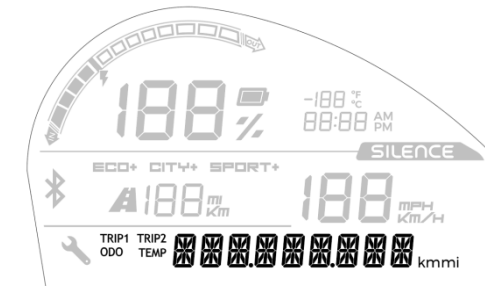

ODO 23007 km

1 Klicken Sie auf INFO, um Folgendes anzuzeigen:

## TEMP

Temperatur verschiedener Teile in Celsius oder Fahrenheit.

Wenn Sie die INFO-Taste gedrückt halten, erhalten Sie:

- TEMP BAT: Temperatur der Batterie.
- TEMP ENG: Temperatur des Motors.
- TEMP INV: Temperatur des Wechselrichters.

TEMP BAT. 65°C  
TEMP ENG. 72°C  
TEMP INV. 70°C

1 Klicken Sie auf INFO, um Folgendes anzuzeigen:

## TRIP1

Teilkilometer 1: Zeigt die Kilometer / Meilen an, die seit dem letzten Zurücksetzen zurückgelegt wurden.

Wenn Sie die INFO-Taste gedrückt halten, erhalten Sie:

- KM / MI: Zurückgelegte Kilometer / Meilen.
- AVG: Durchschnittsgeschwindigkeit für diese Kilometer / Meilen (in km / h oder mi / h).

1 Klicken Sie auf INFO, um Folgendes anzuzeigen:

TRIP1 12.92 km  
TRIP1 AV'G. 55KMH  
TRIP2 56.43 km  
TRIP2 AV'G. 45KMH

## TRIP2

Genau das gleiche wie TRIP1. 1 Klicken Sie auf INFO, um ODO erneut anzuzeigen.

## b) Tasten

Die Tasten auf der Instrumententafel sind **INFO** (rechts und die gleichen auf den Bedienelementen auf der rechten Seite des Lenkers) und **SET** (links):



Sie werden verwendet für:

### **SCHALTEN ZWISCHEN BILDSCHIRMEN**

Ein Klick auf **INFO** : führt Sie durch das Menü

### **ANSICHT ÄNDERN KMS PARTIAL - DURCHSCHNITTLICHE GESCHWINDIGKEIT (AVG)**

Halten Sie in TRIP1 oder TRIP2 **INFO** gedrückt.

### **TEIL KMS ZURÜCKSETZEN**

Klicken Sie in TRIP1 oder TRIP2 **einmal** auf **INFO**. Die Kilometerzahl wird zurückgesetzt.

### **TEMPERATURANSICHT ÄNDERN**

Halten Sie in TEMP **INFO** gedrückt: Gehen Sie durch die Bildschirme TEMP BAT, TEMP ENG und TEMP INV.

## ZEIT ÄNDERN

**Halten Sie SET gedrückt:** Wechseln Sie in den Zeitänderungsmodus.

**Einzelklick SET:** Ändern Sie den Stunden-, Minuten- und Zeitmodus (sie beginnen zu blinken).

Wenn die Stunde blinkt, **klicken Sie einmal auf INFO:** Erhöhen Sie die Stunden um eine Einheit. Halten Sie INFO gedrückt: Die Stunde erhöht sich schnell.

Wenn die Minuten blinken, **klicken Sie einmal auf INFO:** Erhöhen Sie die Minuten um eine Einheit. Halten Sie INFO gedrückt: Die Minuten werden schnell länger.

Wenn der Zeitmodus blinkt, **klicken Sie einmal auf INFO:** Wechseln Sie zwischen morgens und abends und im 24-Stunden-Modus.

**SET gedrückt halten:** Zeit einstellen und Zeitwechselmodus beenden.

## MESSUNGEN DER EINHEIT ÄNDERN

**Halten Sie SET gedrückt (während Sie den Roller starten):**

Wechseln Sie zwischen dem metrischen System (° C, km / h, km) und den imperialen Messungen (° F, mph, mi).











## SPANNER ICON FÜR SERVICE / REVISION ENTFERNEN

**Halten Sie SET und INFO gleichzeitig gedrückt (während Sie den Roller starten):**

Das Service-Schlüssel-Symbol (Revisionserinnerung) verschwindet, bis der nächste geplante Service erforderlich ist.

c) Warnlichter



	Blinker links
	Fernlicht
	Abblendlicht
	OBD-Licht. Geht an, wenn es ein Problem gibt. Wenn es verschwindet, sollte das Licht ausgehen, nachdem Sie den Roller dreimal gestartet haben.
	Rückfahrcheinwerfer.
	Getriebeleucht. Dies wird aktiviert, wenn der Roller alle erforderlichen Überprüfungen durchgeführt hat und fahrbereit ist.
	Seitenständer (oder Ständer) Licht. Dies wird aktiviert, wenn der Ständer ausgefahren ist. Der Motor wird auch automatisch blockiert, damit sich der Roller nicht bewegt mit ausgefahrenem Seitenständert.
	Temperaturanzeige Diese blinkt, wenn sich ein Teil seiner maximal zulässigen Temperatur nähert. Es bleibt eingeschaltet, ohne zu blinken, wenn die maximale Temperatur überschritten wird. Motor: 100 ° C (blinkend), 110 ° C (konstant). Regler: 70 ° C (blinkend), 75 ° C (konstant). BMS: 50 ° C (bl.), 65 ° C (st.) / -10 ° C (bl.), -15 ° C (st.)
	Ladeanzeige. Bei Anschluss an eine Stromquelle stabil.
	Blinker rechts



## 4) Fahrzeugsteuerung und Fahren

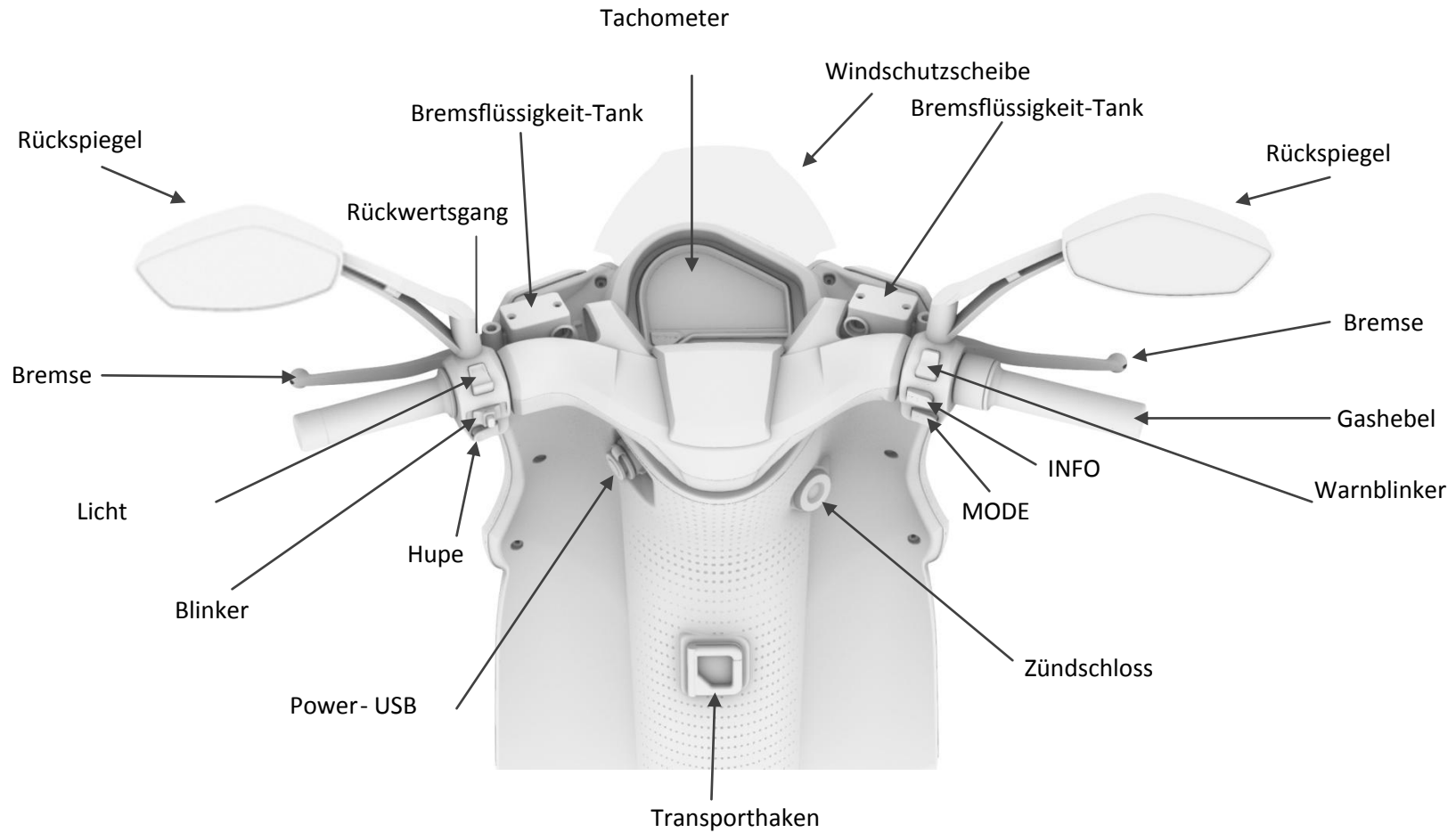

d) Bedienelemente auf der linken Seite des Lenkers

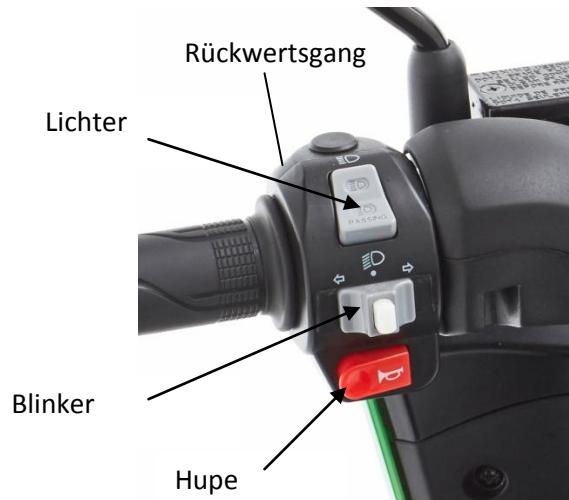

**Lampen:**

- **Position 1** (Hebel -> nach unten drücken, in Ruheposition zurückkehren): BURSTS. Ermöglicht es Ihnen, das Fernlicht zu blinken, um andere Fahrer auf der Straße zu warnen.
- **Position 2** (Hebel -> in Position 2 belassen): **FERNLICHT**

Halten Sie zum Einschalten des Fernlichts den Hebel oben gedrückt.

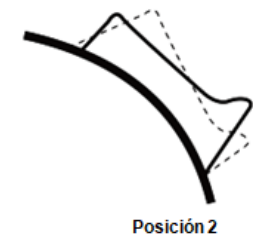
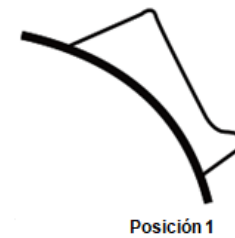

Wenn das Fernlicht eingeschaltet ist, leuchtet das blaue Licht unten in der Instrumententafel auf:



## Blinker.

Um die Anzeigen zu verwenden, drücken Sie den Hebel nach rechts, um anzuzeigen, dass Sie nach rechts abbiegen und nach links, wenn Sie nach links abbiegen. Drücken Sie die zentrale **weiße Taste**, um die Position zurückzusetzen und die Blinker auszuschalten.

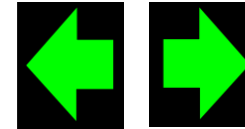

## Hupe.

Drücken Sie die **Taste mit dem Hornsymbol**, um die Hupe zu hupen.



## Rücklicht.

Dieser Roller hat einen Rückwärtsgang. Um diese Funktion zu nutzen, drücken Sie die **grüne Taste** auf der Rückseite des linken Bremshebels und beschleunigen Sie sanft, während Sie ihn gedrückt halten.



Die folgende Warnleuchte leuchtet in der Instrumententafel auf.

Verwenden Sie es vorsichtig, besonders beim ersten Mal. Dies hilft beim rückwärts Ein- oder rückwärts Ausparken, sowie zum Rückwärtsfahren.

## e) Kombinierte Bremse und regenerative Bremse

Dieser Roller ist mit einem kombinierten Bremssystem ausgestattet, das wie folgt funktioniert:

Der rechte Bremshebel aktiviert eine mechanische Unterbrechung am Vorderrad (Scheibenbremse) und die regenerative Bremse (elektronisch) am Hinterrad. Der linke Bremshebel aktiviert eine mechanische Unterbrechung sowohl am Vorder- als auch am Hinterrad (beide Scheibenbremsen über den Bremsverteiler).

Beide Hebel sind einstellbar.

Der erste Teil des vorderen Bremshebels aktiviert nur die regenerative Bremse, sodass er ohne Aktivierung der mechanischen Bremse (vordere Scheibenbremse) verwendet werden kann. Dann werden beide Bremsen zusammen aktiviert. Die Verwendung der regenerativen Bremse hilft beim Bremsen, während die Batterieladung erhalten bleibt.

### So bremsen Sie mit der regenerativen Bremse:

- Wenn Sie den vorderen Bremshebel (rechts) drücken, wird zunächst die regenerative Bremse aktiviert. Dieses System bremst das Hinterrad elektronisch ab und regeneriert die Energie in der Batterie.

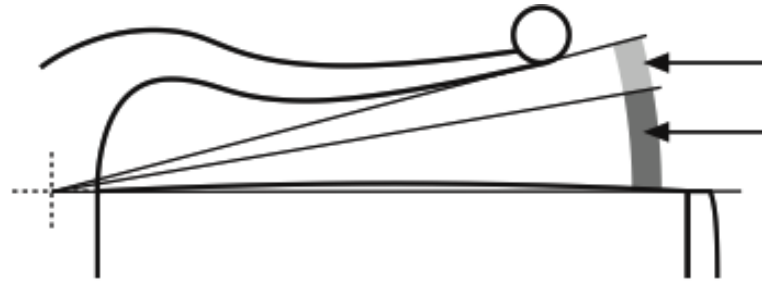

- Wenn Sie den Bremshebel weiter drücken, wird auch die mechanische Bremse am Vorderrad aktiviert. Je mehr Druck Sie auf den Hebel ausüben, desto mehr wird die mechanische Bremse verwendet.

Die betätigte regenerative Bremse hängt vom gewählten Fahrmodus ab (siehe Seite 30-31).

## f) Bedienelemente auf der rechten Seite des Lenkers

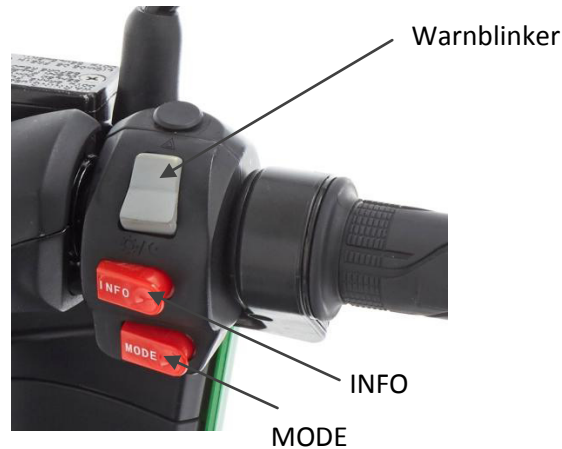

### Gashebel / Beschleunigung

Zum Beschleunigen den Gashebel nach unten drehen. Um in die neutrale Position zurückzukehren, den Gashebel wieder auf die Ausgangsposition nach oben drehen

### Warnblinker / Ablendlicht

- **Position 1** (Hebel -> nach unten drücken, in Ruheposition zurückkehren): ABBLENDLICHT. Ermöglicht das Ein- und Ausschalten Ihres Ablendlichts. Wenn das Ablendlicht eingeschaltet ist, leuchtet das grüne Licht unten in der Instrumententafel auf:
- **Position 2** (Hebel -> nach unten drücken, in Ruheposition zurückkehren): Warnblinken. Schaltet die Anzeigelampen auf beiden Seiten gleichzeitig ein und aus:



Sie können Ihre Warnblinkanlage einschalten und auch nach dem Herausziehen des Schlüssels aus dem Roller eingeschaltet lassen. Schalten Sie sie dazu mit dem Schlüssel ein und entfernen Sie ihn. Nach dem Ausschalten können sie nicht wieder eingeschaltet werden, ohne den Schlüssel wieder einzustecken.

## INFO

Diese Taste ist die gleiche wie die INFO-Taste am Tacho und hat die gleichen Funktionen (siehe Abschnitt b) „Seite 22“).

## MODE

Diese Schaltfläche hat zwei Verwendungszwecke:

- **Starten des Scooters:** Nachdem Sie das Fahrzeug mit dem Schlüssel oder der APP gestartet haben, drücken Sie die **MODE**-Taste, bis das grüne „D“ auf der Instrumententafel aufleuchtet und Sie ein Glockenspiel hören. Außerdem werden die vorderen Seitenlichter eingeschaltet (die hinteren Seitenlichter werden automatisch eingeschaltet, wenn Sie den Schlüssel auf ON drehen).
- **Moduswahlschalter:** Dieser Roller verfügt über drei verschiedene Fahrmodi, die mit der **MODE**-Taste ausgewählt werden können.



Diese sind:

- **CITY “C”:** Der Roller wurde entwickelt, um regelmäßig im CITY-Modus „C“ zu fahren. Dies gibt dem Fahrzeug eine gute Leistung und einen ausgeglichenen Verbrauch. Dies ist der Standardmodus, wenn Sie den Roller einschalten. Es beinhaltet die begrenzte Verwendung der regenerativen Bremse.
- **SPORT “S”:** Dieser Fahrmodus bietet Ihnen in bestimmten Momenten mehr Leistung und Geschwindigkeit. Die häufige Verwendung des SPORT-Modus verringert die Reichweite des Scooters (Kilometer, die er mit voller Ladung zurücklegen kann), da er mehr Leistung verbraucht und die Temperatur des Motors / der Batterie erhöhen kann, was sich negativ auf die Leistung auswirken oder zum Abschalten des Scooters führen kann. Die vollregenerative Bremse wird verwendet.

- **ECO “E”**: Dieser Modus sorgt für entspannteres Fahren mit begrenzter Geschwindigkeit und Beschleunigung. Es gibt dem Fahrzeug eine größere Reichweite. Die regenerative Bremse wird nicht verwendet.

**Die Höchstgeschwindigkeit für jeden Modus ist:**

	Höchstgeschwindigkeit (km/h)
<b>ECO</b>	<b>67</b>
<b>CITY</b>	<b>85</b>
<b>SPORT</b>	<b>100</b>

**Der SPORT-Modus ist nur**

<b>SoC &gt; 20%</b>	<b>Tbat &lt; 45 °C</b>	<b>Tmot &lt; 105 °C</b>	<b>Tinv &lt; 70 °C</b>
---------------------	------------------------	-------------------------	------------------------

... SoC bedeutet den Ladezustand der Batterie und T bedeutet die Temperatur der Batterie, des Motors bzw. des Wechselrichters.

Der aktuelle Fahrmodus wird auf der Instrumententafel angezeigt. Klicken Sie einmal, um in der folgenden Reihenfolge zwischen den Modi ECO, CITY und SPORT zu wechseln: **C-S-C-E-C-S-C-...**

Beim Umschalten zwischen den Modi blinkt der Name des nächsten Modus einige Sekunden lang auf dem Bildschirm und hört bei Auswahl auf zu blinken. Auf diese Weise können Sie zwischen 3 Modi springen, ohne den nächsten Modus in der Sequenz aktivieren zu müssen.

**Sie können direkt von SPORT nach CITY fahren. Um von einem Modus zu ECO zu gelangen, müssen Sie jedoch unter 55 km / h fahren.**

Aus Sicherheitsgründen ist die Leistung in einem der folgenden Fälle begrenzt:

<b>Tbat ≥ 45 °C</b>	<b>Tmot ≥ 110 °C</b>	<b>Tinv ≥ 70 °C</b>
---------------------	----------------------	---------------------

Wenn die Batterietemperatur über 60 ° C liegt, wird der Motor nicht mehr mit Strom versorgt und der Roller schaltet sich aus, um sich selbst zu schützen (die Leistung nimmt allmählich ab, bevor dieser Punkt erreicht ist).

## g) Zündschloss

Positionen:

### LENKRADSPERRE



Drehen Sie den Lenker ganz nach links. Stecken Sie den Schlüssel ein, drücken Sie ihn hinein und drehen Sie nach links.

Jetzt sind alle Funktionen blockiert und die Rollerbewegungen sind stark eingeschränkt:



### ÖFFNEN DES SITZES

Drehen Sie den Schlüssel nach links, um den Lenker zu blockieren. Wenn Sie ihn nicht hinein drücken, wird die Sitzverriegelung gelöst. Um den Sitz zu schließen, drücken Sie auf die Rückseite des Sitzes, bis Sie das Klicken des Schlosses hören. Sie können ihn auch öffnen, indem Sie beide Bremshebel gleichzeitig drücken bei geöffnetem Seitenständer und dem eingeschalteten Roller.

### AUSSCHALTEN / LENKER ENTSPERREN



Alle Funktionen sind blockiert, aber der Lenker ist nicht blockiert (der Roller kann bewegt werden). Sie können sicher am Roller arbeiten.

### ZÜNDUNG



Alle Funktionen sind einsatzbereit. Der Roller ist fahrbereit, wenn Sie die MODE-Taste gedrückt halten, bis READY auf dem Tachometer erscheint und die grüne Fahrlichtleuchte (D) aufleuchtet. In dieser Position kann der Schlüssel nicht entfernt werden.

Der Roller kann auch mit unserer APP gestartet werden, dh Sie können ihn teilen, ohne den physischen Schlüssel teilen zu müssen.



## 5) Lichter

Die gesamte Beleuchtung dieses Scooters basiert auf LED-Technologie, einschließlich Blinker, Seitenlichter, Bremslichter, Fern- und Abblendlicht.  
Es gibt keine Glühbirnen zum Wechseln.

Die verschiedenen Beleuchtungsgruppen sind:

### h) Frontleuchte

Beinhaltet Fern- und Abblendlicht sowie Seitenlichter vorne.

### i) Seitenlichter vorne - Kontrollleuchten

Auf beiden Seiten der Frontleuchte befindet sich eine LED-Gruppe für die vorderen Seitenlichter und Kontrollleuchten.

### j) Rücklichter

Auf der Rückseite des Scooters befinden sich hintere Seitenlichter, Bremslichter und hintere Kontrollleuchten.



Frontleuchte

Seitenlichter



Rücklichter

## 6) Sitz - Innenfach

### k) Sitz öffnen und schließen

Der Sitz Ihres SILENCE S01 bietet Platz für Fahrer und Beifahrer sowie ein großes Fach im Inneren mit Platz für 2 Helme.



**Es gibt drei Möglichkeiten, dieses Fach zu öffnen:**

- Mit dem Schlüssel. Stecken Sie den Schlüssel in die Zündung, drehen Sie ihn nach links und heben Sie den Sitz an (wie im Unterabschnitt „Zündung“ angegeben).
- Mit der APP.
- Manuell. Durch gleichzeitiges Drücken beider Bremshebel mit herausgefahrenem Seitenständer und eingeschaltetem Roller. (wie bereits auf Seite 32 erwähnt)

Die folgenden Elemente befinden sich im Fach:



Um den Sitz zu verriegeln, drücken Sie ihn nach unten, bis der Riegel einrastet. Stellen Sie vor dem Fahren sicher, dass er verriegelt ist.



**Batterieentriegelung:**



**Sicherungskasten und OBD-Stecker (Diagnose):**

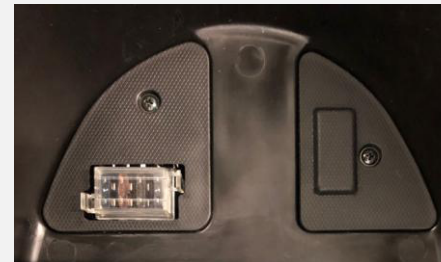

**Steckdose zum Laden des Akkus am Roller:**



## l) Batterie entfernen

Gehen Sie folgendermaßen vor, um den Akku in Sekundenschnelle zu entfernen (**mit dem Roller auf dem Mittelständer**):



Öffnen Sie den Sitz mit der APP, mit dem Schlüssel oder drücken Sie beide Bremshebel



Hebel ziehen



Ziehen Sie den Akku heraus



Transportieren Sie den Akku



Stecken Sie ihn in eine beliebige Schuko-Steckdose



Nach dem Aufladen den Netzstecker ziehen



Transportieren Sie den Akku und schieben Sie ihn wieder in den Roller



Stellen Sie sicher, dass der Akku ordnungsgemäß verriegelt ist

**WICHTIG:** Entfernen oder setzen Sie den Akku niemals zurück, wenn der Roller aufgeladen wird oder wenn der Schlüssel in der Zündung steckt.  
Stellen Sie sicher, dass Sie **den Griff nicht herausfahren, bevor Sie den AKUU Trolley herausziehen** (klappen Sie ihn heraus, nachdem der Akku aus dem Roller entfernt wurde).

Die Räder und der Boden des AKKU Trolley gleiten heraus und klappen automatisch hoch, wenn Sie ihn entfernen oder wieder in den Roller legen.  
**Es liegt jedoch in Ihrer Verantwortung, dies langsam zu tun und sicherzustellen, dass die Räder und die Basis ordnungsgemäß herauskommen und dass sie beim Wiedereinsetzen ordnungsgemäß verankert ist** (vor dem Fahren prüfen).

Wenn sich die Batterie nicht im Roller befindet, muss das (Multikontakt-) Kabel am Roller mit der dafür vorgesehenen Gummikappe abgedeckt werden. Das Ziel ist es, es zu schützen, während das Batteriefach leer ist:

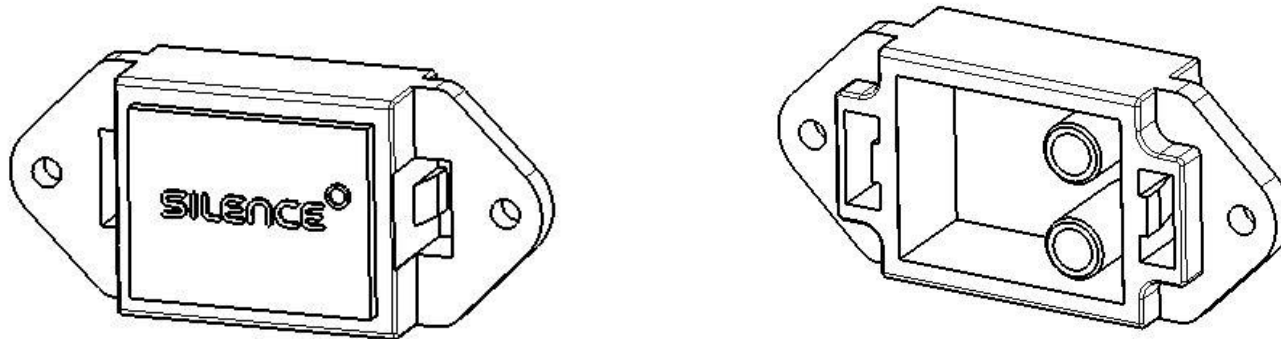

**WARNUNG:** Setzen Sie die Schutzkappe nicht auf, während der Roller angeschlossen ist, und machen Sie das Kabel niemals nass (auch nicht mit aufgesetzter Kappe).

## m) Sicherungskasten

Der Sicherungskasten befindet sich unter einem Schutzdeckel im Sitzraum:



Der Roller hat 4 Sicherungen von links nach rechts (aus Sicht des Fahrers):

- F1 (schwarz): 1A-Sicherung zum Schutz des USB-Anschlusses
- F2 (orange): 5-A-Sicherung zum Schutz der 12-V-Stromquelle
- F3 (Grau): 2A-Sicherung zum Schutz der 60-V-Stromquelle
- F4 (Schwarz): 2A-Sicherung zum Schutz des SEVCON

## 7) Ständer

### n) Seitenständer

Der Seitenständer befindet sich auf der linken Seite des Scooters. Drücken Sie das U-förmige Bein nach unten, um den Seitenständer abzustellen. Der Seitenständer sollte verwendet werden, wenn der Boden zu instabil oder leicht geneigt ist, sodass der Mittelständer nicht verwendet werden kann.



### o) Mittelständer

Der Mittelständer befindet sich unten am Roller. Dieser Ständer stützt den Roller in vertikaler Position. Um den Roller auf diesen Ständer zu stellen, drücken Sie das Bein mit Ihrem Fuß nach unten, während Sie den Roller leicht nach oben oder unten drücken oder ziehen. Der Mittelständer sollte verwendet werden, wenn der Boden stabil und flach ist für lange Parkzeiten oder Wartungsarbeiten.



## 8) Rückspiegel

Stellen Sie vor dem Fahren immer sicher, dass beide Spiegel richtig auf den aktuellen Fahrer eingestellt sind.



## C. MOBILE APP - SCOOTER IMMER VERBUNDEN

Wenn eines den S01 auszeichnet, ist es seine mobile App. So bleiben Sie in Verbindung, egal wo Sie sich befinden, und können Ihren Roller sicher mit anderen Personen teilen, wie Sie möchten. Es ist der erste Elektroroller, der standardmäßig mit dieser Verbindung ausgestattet ist und von Anfang an für diese Funktion entwickelt wurde. Das gesamte System wurde von und für Benutzer entwickelt, um die Verwendung des Scooters zu vereinfachen und alle benötigten Informationen vollständig personalisiert bereitzustellen.

Mit der App "SILENCE Connected" können Sie:

- **HALTEN SIE ZU JEDER ZEIT EIN AUGE AUF IHR FAHRZEUG**

Schalten Sie Ihren SILENCE ein und aus, öffnen Sie den Sitz. Teilen Sie mit jedem, den Sie möchten, mithilfe eines Codes, ohne physisch dort sein zu müssen, oder geben Sie der Person Ihren Schlüssel.

- **FINDEN SIE IHREN SCOOTER**

Mit der App wissen Sie mithilfe der Geolokalisierung jederzeit, wo sich Ihr Roller befindet.

- **KENNEN SIE IHREN BATTERIE-STATUS**

Sie können den Akkuladestand und die verbleibende Reichweite im CITY-Modus jederzeit überprüfen.

- **SICHER UND RUHIG**

Sie erhalten Warnungen zur Temperatur des Fahrzeugs und seiner Hauptteile.

- **Planen Sie Ihre Route**

Geben Sie Ihr Ziel in die App ein und es wird die beste Route erstellt, die Informationen zur geschätzten Zeit und zu den geschätzten Kilometern liefert, um sicherzustellen, dass die Akkuladung optimal ist, um Sie dorthin zu bringen, wo Sie unterwegs sind.



- **FALL UND DIEBSTAHL WARNUNG**

Sie erhalten Warnungen, wenn Ihr Fahrzeug ohne Ihre Genehmigung bewegt oder umgeworfen wird.

- **Finden Sie Ihren Carbon Footprint heraus**

Sie erhalten Statistiken über das CO2, das auf jeder Ihrer Reisen eingespart wird.

Die für iOS und Android verfügbare APP wurde so entwickelt, dass sie völlig intuitiv und selbsterklärend ist. Weitere Informationen (und die aktuellsten Informationen) zur APP finden Sie unter

<https://www.SILENCE.eco/conectividad/>.



## D. ZUBEHÖRKOMPONENTEN

### SILENCE hintere Aufbewahrungsbox

Der S01 verfügt optional über ein hinteres Teil mit Haltegriffen / Gepäckträger für hintere Aufbewahrungsboxen, das die Standard - Haltegriffe ersetzt.



### Windschutzscheibe



### Wandler\*

Die S01 - Batterie kann neben der Stromversorgung des Scooters auch zur Stromversorgung anderer Haushaltsgeräte mit dem SILENCE - Wechselrichter (700 W) verwendet werden:

Weitere Informationen finden Sie im Abschnitt „SPEZIFIKATIONEN FÜR BATTERIE UND LADEGERÄTE“.

\*Bald erhältlich



### Smartphone Dock



## 2. SCOOTER, DATEN FÜR BATTERIE UND LADEGERÄTE

### A. SCOOTER-DATEN (Scooter-Teil + Motor)

SCOOTER		
CHASSIS		
Konstruktion	Stahlrohre	
Hauptmessungen		
Gesamtlänge	2,040	mm
Totale Breite	710	mm
Gesamthöhe	1,115	mm
Radstand	1,420	mm
Sitzhöhe	790	mm
MASSEN		
MAM: Maximale autorisierte Masse	320	kg
MAM Vorderachse	102	kg
MAM Hinterachse	218	kg
Fahzeuggewicht mit Batterie	146	kg
Fahzeuggewicht ohne Batterie	110	kg
Batteriegewicht	36	kg
VORDERRAD MONTAGE		
VORDERRAD		
Felge vorne	15"	
Vorderreifen	120/70-15	
Vorderreifen max. Druck	1.8 – 2.0	bar
VORDERBREMSE		
Art	Scheibe (hydraulisch, kombiniert)	
Durchmesser	260	mm

VORDERE FEDERUNGEN		
Art	Herkömmliche hydraulische Teleskopgabel	
Travel	80	mm
HINTERRAD MONTAGE		
HINTERRAD MONTAGE		
Hinterer Rand	14"	
Hinterreifen	140/70-14	
Hinterreifen unter Druck setzen	2.3 - 2.5	bar
HINTERE BREMSE		
Art	Scheibe (hydraulisch, kombiniert) + Regenerativ	
	240	mm
HINTERE FEDERUNG		
Art	Einseitiger Stoßdämpfer	
Travel	100	mm
ANTRIEBSSTRANG		
MOTOR		
Art	Bürstenlos am Steuer. Umkehrbar: regenerative Motorbremse. Rückwärtsgang	
3Nennleistung	7	kW
Spitzenleistung	9	kW
Höchstgeschwindigkeit des Fahrzeugs	100	km/h
Verhältnis Leistung / Masse	0.063	-
ENERGIEEFFIZIENZ		
Energieverbrauch	58.54	Wh/km
Umweltvorschriften	Euro 4	-
Reichweite (BP 5 kWh)	115	km

## B. SPEZIFIKATIONEN FÜR BATTERIE UND LADEGERÄTE

### HAFTUNGSAUSSCHLUSS

Die Batterie kann ein **SEHR GEFÄHRLICHES** Produkt sein (lebensbedrohlich), wenn sie nicht auf dem Roller ist:

- Es sollte immer langsam (max. 3 km / h) auf seinen Rädern bewegt werden, langsamer als die durchschnittliche Person geht.
- Vermeiden Sie es, die Batterie zu misshandeln, z. B. drarauf, -schlagen oder zu -hüpfen, sie über Kopfsteinpflaster, Treppen oder Löcher zu rollen oder sie fallen zu lassen (z.B. Treppen hinunter), da dies zu Feuer führen kann. Vermeiden Sie jeglichen Kontakt mit Wasser.
- Wenn es Anzeichen dafür gibt oder Sie den Verdacht haben, dass der Akku nicht ordnungsgemäß verwendet wurde oder heruntergefallen ist, schließen Sie ihn nicht an. Rufen Sie ein SILENCE Official Service Center (SVD) an, da hier ansonsten **LEBENSGEFAHR** bestehen kann.

Ein Batteriebrand kann sowohl mit Wasser oder einem CO2 Feuerlöscher gelöscht werden, außer die Batterie ist am Stromnetz angeschlossen und/oder in der unmittelbaren Nähe anderer Batterien, dann darf nur ein CO2 Feuerlöschgerät verwendet werden! Nachdem erfolgreichen Löschvorgang müssen Sie die Batterie mindestens 15 Meter entfernt von anderen Batterien und/oder Fahrzeugen an einem sicheren Ort platzieren. Sobald die Batterie an einem sicheren Ort gelagert ist, kontaktieren Sie sofort die Feuerwehr.

BATTERIE - DATEN				
Nennleistung	5,6 kWh		4,2 kWh	
Batteriezellenbeschaffenheit	Lithium-Ionen-Zellen		Lithium-Ionen-Zellen	
Gewicht	40kg		36kg	
Höhe entfaltet	870mm		870mm	
Gehäusehöhe	270mm		270mm	
Radbreite	330mm		330mm	
Gehäusetiefe	440mm		440mm	
Nennspannung der BATTERIE	51VDC		51VDC	
Lagertemperatur	- 20 bis 45 °C max. - 20 bis 25 °C empfohlen		- 20 bis 45 °C max. -20 bis 25 °C empfohlen	
Betriebstemperatur	0°C to 45°C (Aufladen) -20°C bis 60°C (Gebrauch)		0° C bis 45°C (Aufladen) -20°C bis 60°C (Gebrauch)	
Gehäusematerial	Aluminium und PA66		Aluminium und PA66	
Maximale Ladeleistung	35A		35A	
Maximale Entladeleistung	250A		250A	
Ladetyp	Onboard 90-240VAC; 600W		Onboard 90-240VAC; 600W	
Standardladezeit	6-8h		6-8h	
Modi		ECO	City	Sport
Maximale Fahrstrecke	127 km	115 km	108 km	70 km

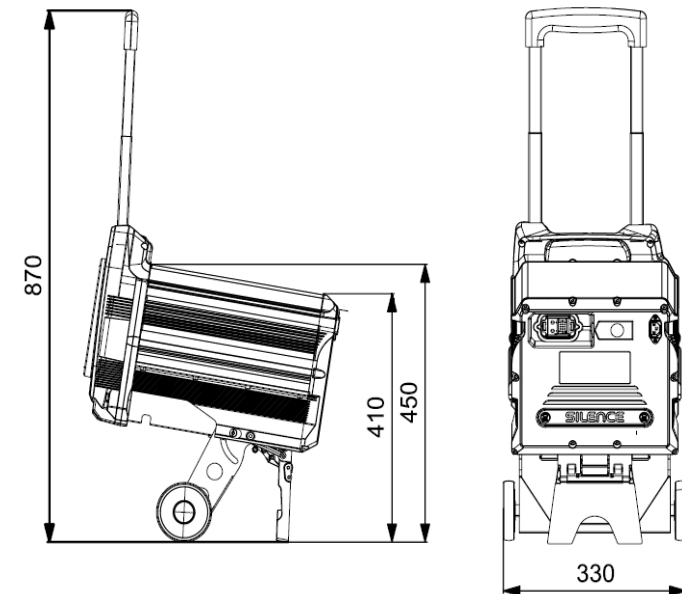

## 1) Komponenten des Akkus

Das Modell SILENCE S01 verfügt über einen innovativen austauschbaren Akku, der neben seinen grundlegenden internen Systemen auch die folgenden Elemente enthält:

### a) Trolley austauschbares Batteriesystem

Dieses System umfasst einen ausziehbaren Griff, zwei Räder und eine Stützbasis (zur Verwendung auf flachen, horizontalen Oberflächen). Weitere Informationen zum Entfernen des AKKUS aus dem Roller finden Sie auf „Seite 36“ .



### b) Internes Ladegerät

Das interne 600-W-Ladegerät ist in eine der Seitenabdeckungen integriert und ermöglicht das Laden des Akkus am Roller oder allein mithilfe des herkömmlichen Steckers (Schuko) mit einem Kabeladapter Schuko-IEC:

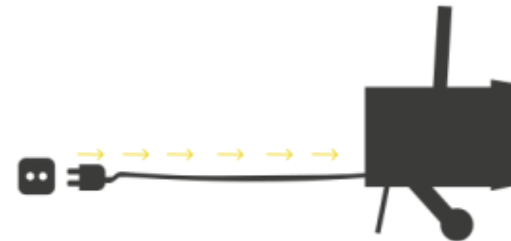

Informationen zum Ladezustand des Akkus finden Sie auf einem LED-Lichtring auf einer Seite des Akkus, unabhängig davon, ob sich der Akku im Roller befindet oder nicht. Berühren Sie einfach leicht die Innenseite des Rings, um die folgenden Informationen zu erhalten:



**LÄDT NICHT:** wenn Sie die Mitte des Rings berühren, werden rote und blaue Lichtspuren angezeigt, die sich jeweils in entgegengesetzte Richtungen um den Ring bewegen. Dann wird es in Türkis angezeigt, und die verbleibende Ladung wird als Teil des grün leuchtenden Rings angezeigt (oder als ganzer Ring, wenn der Akku zu 100% aufgeladen ist). Wenn die Batterieladung niedrig ist, wird die aktuelle Ladung rot angezeigt.

**LADEN:** während der Akku aufgeladen wird, wechselt eine grüne Lichtspur, die sich um den Ring bewegt, mit einem beleuchteten Teil des Rings, der den Prozentsatz des geladenen Akkus anzeigt. Wenn es 100% erreicht, ist der Ring ganz grün mit einer blauen Lichtspur, die sich um den Ring bewegt, während er eingesteckt ist.

Wenn die Rollerzündung eingeschaltet ist, leuchtet der Ring unter keinen Umständen auf.

## 2) Leistung\*

Mit unserem austauschbaren Batteriesystem für das Modell S01 haben wir eine Reihe von Teilen erstellt, um unseren Batterien zusätzliche Verwendungsmöglichkeiten zu bieten. Es geht nicht nur darum, mit Ihrem Elektroroller durch die Stadt zu fahren und ihn aufzuladen, wo immer Sie wollen, wann immer Sie wollen. Jetzt können Sie damit auch viele andere Geräte mit Strom versorgen.



○ **Energie IN:** Auf der einen Seite finden Sie die Energie zum Laden des Akkus, den wir bei SILENCE als "**Energy IN**" bezeichnen. Sie können Ihren Akku mit einem unserer Schnellladeschränke aufladen, ihn direkt an eine normale Steckdose anschließen oder Solarenergie nutzen. Bei SILENCE haben wir einen Solarbaum (Solar be Tree) entwickelt, der als Zubehör erworben werden kann, um einen sauberen Stromkreis zu erzeugen.

\*Bald erhältlich



- o **Energie AUS:** Auf der anderen Seite haben wir „Energy OUT“, alles, was mit dem Akku betrieben werden kann, dh alle Anwendungen für den Akku: Strom für Ihren S01 oder Ihren Computer, Fernseher, Campingkocher, Kaffeemaschine oder Mikrowelle , zum Beispiel.

Alles, was Strom benötigt, kann an den Wechselrichter angeschlossen werden. SILENCE wurde entwickelt, um die Spannung an 700 W anzupassen und alles zu versorgen, was Sie verwenden. Schließen Sie einfach den Akku an den Wechselrichter an, der die Spannung von 60 V auf 220 V ändert. Es verfügt über 2 Steckdosen, an die Sie jedes elektronische Gerät anschließen können, wo immer Sie sich befinden.



### 3) Batterie Vermietung\* (\*Bald verfügbar)

In Kürze können Sie die SILENCE-Batteriestationen zum tauschen von Batterien verwenden. Sie können einen voll aufgeladenen Akku über die SILENCE APP buchen und gegen einen leeren Akku austauschen, ohne auf das Aufladen warten zu müssen. Nur zum Kauf mit Batteriemiete.



#### 4) Batterieüberwachungssystem (BMS)

Diese Batterie verfügt über ein Überwachungssystem namens BMS (*Battery Management System*), das Dinge wie Temperatur und Spannung steuert. Es wurde vom Forschungs- und Entwicklungsteam von SILENCE entwickelt und spielt eine sehr wichtige Rolle beim Ausgleich der individuellen Ladung jeder Zelle und der Gesamtladung jeder Zellenserie, um sicherzustellen, dass die Batterie auf einem optimalen Niveau arbeitet.

Dieses System liefert auch Informationen zum Ladezustand und legt Protokolle zum Laden und Entladen von Strom fest. Darüber hinaus enthält es einen Aktionsplan für einen unregelmäßigen Batteriestatus, der vorbeugende Maßnahmen bei Strom-, Spannungs- oder Temperaturspitzen usw. auslöst.

Kurz gesagt, das BMS ist das „Gehirn“ der Batterie und sorgt für optimale Leistung und Sicherheit.

#### 5) Ladegerät anschließen

Sie können Ihren S01-Akku am Roller oder alleine aufladen. In beiden Fällen haben sowohl der Roller als auch die Batterie einen IEC-Stecker für das Stromkabel. Das Kabel verfügt über einen IEC-Buchsenkontakt und einen Schuko-Kontakt (*üblicherweise für das Haushaltsnetz verwendet*) und wird normalerweise im Fach unter dem Sitz aufbewahrt, in dem sich der männliche Kontaktpunkt befindet. Auf der Batterie befindet er sich auf der Rückseite:



**Stellen Sie vor dem Entfernen oder Einsetzen des Akkus in den Roller sicher, dass er nicht aufgeladen wird und der Schlüssel nicht in der Zündung steckt.**

Das Ladegerät (600 W) ist Teil des Akkus. Zum Aufladen des Akkus benötigen Sie lediglich eine Steckdose und das Kabel. Es verwendet Konvektionskühlung.

- **Zum Anschließen** zuerst den IEC-Kontakt (Roller oder Batterie) und dann das Stromnetz anschließen. Es ist wichtig, den Akku vollständig aufzuladen, nachdem er drei- oder viermal teilweise verwendet wurde.

- **Um die Verbindung zu trennen**, ziehen Sie zuerst den Netzstecker und dann den IEC-Kontakt. Der Ladevorgang kann jederzeit gestoppt werden. Außerdem stoppt das Steuerungssystem den Ladevorgang, wenn der Akku 100% erreicht hat.

Wenn die Batterietemperatur unter **0 ° C** oder **über 55 ° C** liegt (*aufgrund unsachgemäßer Verwendung*), wird der Akku nicht aufgeladen.

## WICHTIG!

Laden Sie den Akku alle 30 Tage vollständig auf, damit die Garantie gültig bleibt \*.

Wenn es zu kalt eingesteckt wird, schaltet sich eine interne Heizung ein, bis sie 15 ° C erreicht.

Diese Heizung funktioniert, wenn sie an das Stromnetz angeschlossen ist, und ermöglicht die Übertragung der Energie bei der richtigen Temperatur. Dies wirkt sich jedoch auf die Ladezeit aus, die länger dauert, als wenn die Temperaturbedingungen im normalen Bereich liegen.

Für kalte Regionen und Jahreszeiten empfehlen wir, die Batterie an das Stromnetz anzuschließen, damit die Heizung die Zellen erwärmen und auf der richtigen Temperatur halten kann, damit der Roller normal verwendet werden kann.

**\* Um die Garantie für den Akku aufrechtzuerhalten, müssen Sie den Akku mindestens einmal im Monat vollständig (zu 100%) aufladen.** Wenn Sie wissen, dass Sie es für eine Weile nicht verwenden, ist es wichtig, dass der Akku ausreichend aufgeladen ist, damit er keine kritischen Werte erreicht. Batterien, die unter ein bestimmtes Spannungsniveau fallen, funktionieren nicht mehr von alleine. Dies bedeutet, dass sie nicht aufgeladen werden können und zu einem offiziellen Servicecenter gebracht werden müssen.

## 6) Temperatur

Dieser Roller verfügt über ein System, das die Spannung und Temperatur der Zellen steuert und stabilisiert. Um kritische Situationen zu vermeiden, beschränken die Sicherheitssysteme den Batterieverbrauch, wenn die Zelltemperatur aufgrund von Überhitzung über dem sicheren Wert liegt.

- Der Akku kann zwischen -10 ° C und 65 ° C verwendet werden. Die Leistung der Lithiumzellen kann je nach Temperatur variieren.
- Das Ladegerät lädt den Akku nicht auf, wenn die Zelltemperatur unter 0 ° C oder über 55 ° C liegt.
- Die aktuelle Batterietemperatur wird auf dem Scooter-Display angezeigt. Wenn einer der Grenzwerte überschritten wird (*oben oder unten, Warnung oder Fehler*), leuchtet die folgende Anzeige auf:



**Temperaturlicht.** Dies blinkt, wenn sich ein Teil seiner maximal zulässigen Temperatur nähert. Es bleibt eingeschaltet, ohne zu blinken, wenn die maximale Temperatur überschritten wird.  
Motor: 100 ° C (blinkend), 110 ° C (konstant). Regler: 70 ° C (blinkend), 75 ° C (konstant) BMS: 50 ° C (blinkend), 65 ° C (konstant) / -10 ° C (blinkend), -15 ° C (konstant)

Je nach Situation sollten folgende Maßnahmen ergriffen werden:

- **Niedrige Temperatur:** Der Akku funktioniert nicht unter optimalen Bedingungen. Laden Sie den Roller auf.
- **Hohe Temperatur:** Aufgrund von Überbeanspruchung kann der Akku keinen Strom mehr liefern. Vermeiden Sie den Sportmodus und halten Sie das Fahrzeug gegebenenfalls an, damit er abkühlt.

## 7) Ladeanzeige in% (SoC)

Um einen möglichst genauen Messwert für den Ladezustand (SoC, in%) zu erhalten, muss der Akku zu 100% aufgeladen werden (mindestens nach 3 oder 4 Teilladungen).







## 8) Reichweite

Die Reichweite eines Elektrofahrzeugs ist die Entfernung, die es mit einer einzigen Ladung der Batterie zurücklegen kann.

Dies wird von vielen Faktoren beeinflusst, darunter Fahrstil, Last und Verteilung, Reifendruck und Wetterbedingungen wie Wind, die die Reichweite verringern können.

Das Display zeigt eine geschätzte Anzahl verbleibender Kilometer (oder Meilen) an. Dies ist **ungefähr** und hängt vom Fahrstil und dem aktuellen Stromverbrauch ab:

## 9) Batteriewarnungen

<p><b>WARNUNG</b>  <b>ÖFFNEN SIE NIEMALS DAS BATTERIEGEHÄUSE</b></p> <p><b>DIES KANN SEHR GEFÄHLICH SEIN UND FÜHRT ZUM ERLÖSCHEN DER GARANTIE. NUR AUTORISIERTES PERSONAL DARF AN DEM BATTERIEKASTEN ARBEITEN.</b></p> <hr/> <p><b>IM FALL DASS RAUCH AUS DEM BATTERIEGEHÄUSE ENTWEICHT, MUSS SOFORT DIE FEUERWEHR VERSTÄNDIGT WERDEN UND DIE BATTERIE SOLLTE AUS GESCHLOSSENEN RÄUMEN ENTFERNT WERDEN! ACHTUNG LEBENSGEFAHR!</b></p> <p><b>DIE BATTERIE, BZW. DAS FAHRZEUG KANN NICHT EXPLODIEREN, DAHER BESTEHT KEINE GEFAHR BEIM TRANSPORT AN EINEN SICHEREN ORT.</b></p>	<p><b>WARNUNG</b>       </p> <p><b>Um Verletzungen, Verbrennungen oder Stromschläge zu vermeiden:</b></p> <ul style="list-style-type: none"> <li>- Nehmen Sie niemals die Batterieeinheit ab oder entfernen Sie die Kappen. Dies ist nur befugtem Personal gestattet.</li> <li>- Halten Sie Kinder von diesem Teil des Rollers fern.</li> <li>- Perforieren oder beschädigen Sie diese Zone nicht, wenn Hebewerkzeug verwendet wird. Setzen Sie die Batterie niemals entflammaren Gegenständen und/oder Flüssigkeiten aus und auch keinem Feuer, da jegliche Überhitzung zu einem Batteriebrand führen könnte, was sehr gefährlich ist.</li> </ul> <hr/> <p><b>Qualifiziertes autorisiertes Personal</b></p> <p>Das Werkstatthandbuch muss vor dem Reparieren oder Ersetzen der Batterie gelesen werden</p> <hr/> <p><b>Informationen zum Batterierecycling</b></p> <p>Sobald die Nutzungsdauer des Power Battery Packs Ihres Silence Scooters abgelaufen ist, können Sie ihn zur korrekten Verarbeitung an einen autorisierten SILENCE-Dienst liefern und so die Auswirkungen auf die Umwelt verringern.</p> <p>Informieren Sie sich in der Nähe des SILENCE-Dienstes, damit dieser mit der Sammlung und dem anschließenden Recycling fortfahren kann.</p>
---	--

## a) Erste Hilfe

Bei defekter Batterie, Rauch oder Feuerentwicklung sofort alle Personen aus kontaminierten Bereichen evakuieren und die Räumlichkeit so gut wie möglich belüften, um mögliche Gase zu entfernen. Suchen Sie medizinische Hilfe auf.

- **Augenkontakt:** Mindestens 10 Minuten mit Wasser spülen (Augen offen).
- **Hautkontakt:** Kontaminierte Kleidung entfernen und den betroffenen Bereich mindestens 15 Minuten lang mit Wasser und Seife spülen. Tragen Sie kein Fett oder Pomaden auf.
- **Einatmen:** Wenn möglich Atmung erst wieder im freien aufnehmen und den kontaminierten Bereich entlüften. Bei Bedarf Sauerstoff bzw. künstliche Beatmung bereitstellen.

## b) Feuerschutz

**Löschmaßnahmen:**

- **Kann verwendet werden:** Typ D, CO<sub>2</sub>, Trockenlöscher.
- **Besondere Gefahren:** Überhitzung der Zellen aufgrund externer Wärmequellen oder unsachgemäßer Verwendung.

## 10) Hinweis

Wenn die Lebensdauer Ihres S01-Akkus abgelaufen ist, können Sie ihn zur ordnungsgemäßen Verarbeitung an ein autorisiertes SILENCE-Servicecenter übergeben, um die Auswirkungen auf die Umwelt zu begrenzen.

Benachrichtigen Sie das nächstgelegene SILENCE-Servicecenter, damit es abgeholt und recycelt werden kann.

### 3. WARTUNGSPLAN

Wie bei jedem anderen Fahrzeug auf der Straße ist vor jedem Gebrauch eine regelmäßige Wartung und Inspektion erforderlich. Nur so können wir unsere eigene Sicherheit und die anderer auf der Straße gewährleisten und gleichzeitig ein optimales Fahrerlebnis garantieren.

Bringen Sie Ihren Roller immer zu einem SILENCE Official Service Center, da dieser Ihren Roller am besten kennt und über die richtigen Werkzeuge verfügt, um ihn zu diagnostizieren und zu reparieren. Es gibt jedoch einige Dinge, die Sie selbst überprüfen können (und sollten), z. B. Reifendruck, Bremsflüssigkeit usw.

#### HAFTUNGSAUSSCHLUSS

- Diese Anweisungen wurden für Eigentümer erstellt, die den S01 nur in städtischen Gebieten verwenden. Wenn Sie es für einen anderen als den vorgesehenen Zweck verwenden oder konstant mit hoher Geschwindigkeit oder unter übermäßig feuchten oder staubigen Bedingungen fahren, müssen Sie den Roller häufiger warten.
- Wenn Ihr S01 in einen Unfall verwickelt ist, fordern Sie eine Inspektion der Hauptkomponenten durch ein SILENCE Official Service Center an.
- Wenn der Roller vor dem Fahren nicht ordnungsgemäß gewartet, Anweisungen nicht befolgt oder ein Problem nicht gelöst wurde, kann dies zu einem Unfall führen, bei dem ernstes Verletzungs- oder sogar Todesrisiko besteht. Befolgen Sie sämtliche Ratschläge ihres SILENCE- Händlers bzw. diesem Betriebshandbuch.
- Es gibt einige grundlegende Vorgänge, die Sie möglicherweise selbst ausführen können (die für ein Motorrad mit Verbrennungsmotor gleich sind, z. B. das Wechseln der Bremsbeläge). Nur Sie können entscheiden, ob Sie dazu in der Lage sind und ob Sie diese Aufgaben persönlich erledigen sollten oder nicht.
  - Lesen Sie immer die Anweisungen, bevor Sie beginnen, und stellen Sie sicher, dass Sie alle benötigten Materialien und eine klare Vorstellung davon haben, was Sie tun werden.
  - Verwenden Sie den Mittelständer für alle Arbeiten, immer auf einer ebenen, harten horizontalen Oberfläche.
  - Führen Sie nach dem Ausschalten und Entfernen der Schlüssel (sofern in der Anleitung nicht anders angegeben) immer alle Arbeiten am Roller durch, um ein versehentliches Starten und einen Unfall bei laufendem Motor zu vermeiden.
  - Achten Sie auf heiße Teile, vor allem auf die Scheibenbremsen unmittelbar nach dem Fahren Ihres S01. Lassen Sie sie zuerst abkühlen.

## A. BETRIEB UND FREQUENZ

ZONE	WAS IST ZU TUN	FREQUENZ
Gemalte Stücke	Mit Glanzmittel reinigen.	Monatlich
Gummistücke	Zum Schutz des Gummis mit speziellen Produkten reinigen.	Monatlich
Aluminiumteile	Mit Schutzspray reinigen, um Rostbildung zu vermeiden. Entfernen Sie Rost auf dem Aluminium vorsichtig mit Stahlwolle und Seife.	Wöchentlich
Metallteile	Reinigen und fetten Sie die Metallteile mit Öl.	Monatlich
Sattel	Mit einem weichen Schwamm reinigen, um Insekten oder Schmutz zu entfernen.	Wenn nötig
Instrumententafel	Reinigen Sie gehärteten Schmutz mit einem weichen Schwamm.	Wenn nötig
Reifen	Stellen Sie sicher, dass der Druck 1,8 bar (vorne) und 2,5 bar (hinten) beträgt.	Wöchentlich
Lichter	Reinigen Sie gehärteten Schmutz mit einem weichen Schwamm.	Immer wenn nötig
Bildschirm	Mit einem weichen Schwamm reinigen, um Insekten oder Schmutz zu entfernen.	Jeden Tag bei gebrauch

## B. VOR DEM FAHREN PRÜFEN

### 1) Ladezustand

Überprüfen Sie den Ladezustand auf dem LCD-Bildschirm. Wenn es zu niedrig ist, laden Sie den Akku auf, bevor Sie Ihren Roller benutzen:

### 2) Lichter und Anzeigen

Ersetzen Sie alle Teile, die vor dem Fahren nicht richtig funktionieren oder beschädigt wurden. Wenn die Tachoanzeigen nicht richtig funktionieren, blinken sie schneller, um anzuzeigen, dass ein Problem vorliegt.

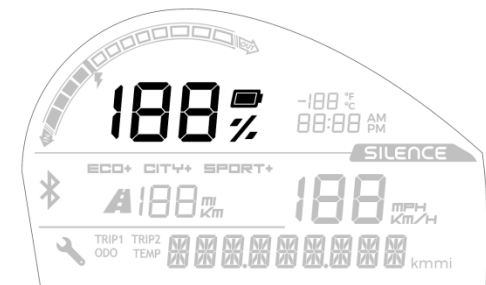



### 3) Ständer

Stellen Sie sicher, dass sowohl der Seitenständer als auch der Mittelständer weggeklappt sind. Der Seitenständer verfügt über einen Sensor, der verhindert, dass der Roller im Freien gefahren wird, der Mittelständer jedoch nicht.

### 4) Reifen

Stellen Sie immer sicher, dass die Reifen keine Reifenpannen oder Risse aufweisen und die Laufflächen nicht abgenutzt sind.

Fahren Sie niemals mit abgenutzten oder defekten Reifen. **Stellen Sie sicher, dass der Reifendruck vorne 1,8 bar und der hintere 2,5 bar beträgt.** Fahren mit ungeeignetem Reifendruck kann den Reifen beschädigen und einen Unfall verursachen. Außerdem kann dies die Lebensdauer einschränken.

#### Hinterreifen

Es ist sehr wichtig, den Hinterreifendruck (2,5 bar) zu beachten, da sich der Motor im Hinterrad befindet. Es ist wichtig zu beachten, dass dieses Fahrzeug mehr Gewicht am Hinterrad hat als herkömmliche Fahrzeuge (solche ohne In-Wheel-Motor), sodass die Felge oder der Motor beim Überfahren von Bordsteinen, Schlaglöchern oder Straßenbuckeln beeinträchtigt werden können, wenn diese mit gleicher Geschwindigkeit wie herkömmliche Fahrzeuge gefahren werde.

**WARNUNG: Wenn Sie mit hoher Geschwindigkeit über Bordsteine, Schlaglöcher oder Straßenbuckel fahren, können Sie die Felge und / oder den Motor des Fahrzeugs beschädigen.**

### 5) Bremsen

#### a) Bremsflüssigkeit

Die Bremsflüssigkeitstanks befinden sich oben am Lenker, einer auf jeder Seite. Überprüfen Sie die Füllstände, während der Roller auf beiden Rädern und nicht auf dem Seitenständer steht. Die Bremsflüssigkeit sollte niemals unter die MIN-Anzeige am Tank fallen. Luft kann in den Tank gelangen, wenn er leer ist. Dies kann Probleme im Bremssystem des Scooters verursachen und die Sicherheit auf der Straße beeinträchtigen.

**Der Füllstand sollte immer überprüft werden und die Flüssigkeit muss alle 2 Jahre gewechselt werden. Wenn nicht genügend Flüssigkeit vorhanden ist, fügen Sie mehr hinzu.**

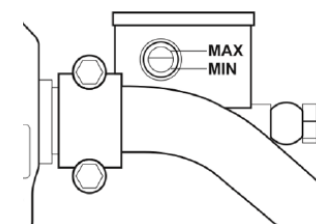



### b) Vorderbremse

Die Bremsbeläge haben Sicherheitsschlitze. Wenn die Schlitze im Reibmaterial sichtbar sind, lassen Sie diese von einem zertifizierten Silence Händlerpartner überprüfen und bei Bedarf ersetzen.

### c) Hinterbremse

Wenn die hinteren Bremsbeläge weniger als 1 mm dick sind, sind sie weniger effektiv. Erkundigen Sie sich bei Ihrer Verkaufsstelle nach Ersatzteilen.  
**VERWENDEN SIE DOT4-ÖL (Mischen Sie niemals neue und gebrauchte Flüssigkeit).**

#### **ACHTUNG:**

Bremsflüssigkeit kann den Lack und die Kunststoffteile des Scooters beschädigen, wenn sie verschüttet wird.

Bremsflüssigkeit kann bei unsachgemäßer Handhabung Schäden und Verletzungen verursachen.

Wenn Sie Bremsflüssigkeit auf Ihrer Haut haben, waschen Sie diese sofort mit Wasser ab. Wenn Sie Bremsflüssigkeit in Ihren Augen haben, spülen Sie diese mit Wasser und suchen Sie schnell einen Arzt auf.

### d) Bremshebel

Wenn Sie feststellen, dass die Bremshebel zu locker sind und die Bremsbeläge noch in gutem Zustand sind, bringen Sie den Roller so schnell wie möglich zur offiziellen Verkaufsstelle, um ihn überprüfen zu lassen:

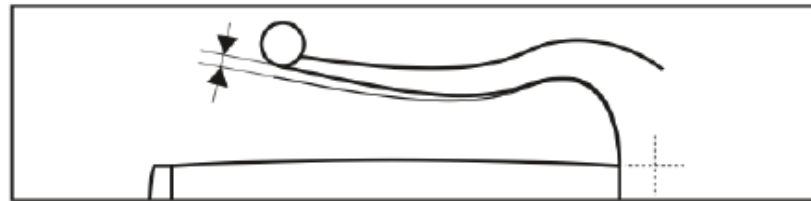

Vergewissern Sie sich nach dem Aufleuchten des Symbols „D“ (fahrbereiter Roller), dass das Bremssystem ordnungsgemäß funktioniert: Drücken Sie gleichzeitig den linken und den rechten Bremshebel, um sicherzustellen, dass der Druck besteht. Sobald die Scooter Ready-Anzeige leuchtet, können Sie die Bremshebel loslassen. Das System funktioniert und das Gaspedal kann verwendet werden:



## C. PROBLEME LÖSEN

Bei den hier beschriebenen Problemen gehen wir davon aus, dass nur die endgültigen Komponenten die Ursache des Problems sind. Wenn das Problem nach dem Austausch der letzten Komponente weiterhin besteht, bringen Sie den Roller zur offiziellen Verkaufsstelle. Alle unsere Roller werden sorgfältig geprüft, bevor sie an unseren Händler gesendet werden. Obwohl die Roller sorgfältig inspiziert werden, können einige Probleme auftreten. Die folgende Tabelle enthält Richtlinien, um das Problem zu identifizieren und wenn möglich selbst zu reparieren. Wenn Sie das Problem nicht selbst lösen können, bringen Sie Ihren Roller zur Verkaufsstelle, um die erforderlichen Reparaturen durchzuführen.

PROBLEM	URSACHE	LÖSUNG
<b>Frontlichter funktionieren nicht</b>	Die Komponente ist defekt oder die Steckverbinder sind beschädigt. Beschädigte Sicherungen	Überprüfen Sie die Anschlüsse, ersetzen Sie die Sicherungen und bringen Sie den Roller, wenn das Problem weiterhin besteht, zum nächsten offiziellen Händler
<b>Rücklichter oder Bremslichter funktionieren nicht</b>	Die Komponente ist defekt oder die Steckverbinder sind beschädigt. Beschädigte Sicherungen	Überprüfen Sie die Anschlüsse, ersetzen Sie die Sicherungen und bringen Sie den Roller, wenn das Problem weiterhin besteht, zum nächsten offiziellen Händler
<b>Der Roller beschleunigt nicht</b>	Gaspedal nicht richtig eingestellt. Überprüfen Sie die Verbindung zwischen dem Gaspedal und der elektrischen Installation	Bringen Sie den Roller zu Ihrem nächsten offiziellen Händler
<b>Der Roller startet nicht</b>	Schlüssel nicht in die Zündung  Der Roller wird aufgeladen Die Batterie ist leer Beschädigte Sicherungen	Überprüfen Sie, ob der Schlüssel in der Zündung steckt oder ob der Roller über die App aktiviert ist. Warten Sie, bis der Akku aufgeladen ist, und entfernen Sie das Ladekabel Laden Sie den Akku vollständig auf. Ersetzen Sie beschädigte Sicherungen. Wenn das Problem weiterhin besteht, bringen Sie den Roller zum nächsten offiziellen Händler
<b>Der Akku wird nicht aufgeladen. Der Batterieprozentwert steigt nicht an</b>	Problem mit dem Akku, Problem mit dem Ladegerät Keine Stromaufnahme	Überprüfen Sie die Stromnetzanschlüsse vom Netz zur Batterie u./o. zum Roller. Überprüfen Sie die Verbindung zwischen Batterie- u./o. Roller zum Stromnetz!
<b>Bremsen funktionieren nicht richtig</b>	Falscher Reifendruck Abgenutzte Reifen Zu viel Gewicht in die Fächer geladen	Der Reifendruck muss überprüft werden und auf dem richtigen Niveau sein: vorne 1,8 bar; hinten 2,5 bar. Reifen ersetzen Überprüfen Sie, ob der Roller überladen ist. Fahren Sie ohne Zuladung
<b>Fehler beim Lesen des Ladezustands</b>	Die Ladeanzeige ist nicht mit dem tatsächlichen Ladezustand synchron	Entladen Sie den Scooter-Akku, bis die grüne OK-LED sieben Mal blinkt und vollständig aufgeladen ist. Bringen Sie den Roller zu einem offiziellen Händler, wenn das Problem weiterhin besteht.
<b>Meldung auf dem Bildschirm: "OX"</b>	Kommt auf das Problem an	Bringen Sie den Roller zu Ihrem nächsten offiziellen Händler

## E. REINIGUNG UND LAGERUNG (Anleitung zum Parken des Fahrzeugs)

### 1) Reinigung

Reinigen Sie den Roller wie in den vorherigen Abschnitten angegeben. Wie bei jedem Fahrzeug muss der Roller regelmäßig gereinigt werden, um einen guten Zustand zu gewährleisten.

Es liegt in der Verantwortung des Benutzers, den Roller ordnungsgemäß vor aggressiven Verunreinigungen in der Luft und den Auswirkungen von Salz auf der Straßen zu schützen.

**ACHTUNG:** **Reinigen Sie den Akku nicht mit viel Wasser oder einem Hochdruckreiniger.** Verwenden Sie niemals scharfe Reinigungsmittel für den Roller. Versuchen Sie, umweltfreundliche Reinigungsprodukte für das Fahrzeug zu finden.

Verwenden Sie zum Trocknen Ihres Scooters immer ein sauberes Tuch. Schmutzige Tücher können die flachen, glänzenden Oberflächen zerkratzen, und saubere Tücher reduzieren Kratzer. Verwenden Sie niemals harte Tücher oder Schwämme.

### 2) Lagerung

**Wenn Sie Ihren Roller längere Zeit nicht benutzen, lesen und befolgen Sie immer die folgenden Anweisungen:**

- Reinigen Sie den Roller und lassen Sie ihn vollständig trocknen, bevor Sie ihn verräumen. Wasser oder Feuchtigkeit können Probleme mit den elektronischen Bauteilen verursachen.
- Stellen Sie den Roller auf den Mittelständer.
- Überprüfen Sie den Roller, um sicherzustellen, dass in der Vergangenheit keine Probleme aufgetreten sind.
- Eine Abdeckung zum Schutz Ihres Scooters vor Witterungseinflüssen ist eine gute Investition.
- Legen Sie einen Schutz auf den Boden, um ihn vor Tropfen zu schützen und Beschädigungen zu vermeiden.

## 4. FAHRZEUG- UND BATTERIEGARANTIE

### A. LIEFERUNG AN DEN KÄUFER

Dieses Dokument ist die Grundlage für die Bearbeitung von Gewährleistungsansprüchen (Gewährleistungsansprüche können nicht bearbeitet werden, wenn die Unterlagen nicht ordnungsgemäß ausgefüllt oder unvollständig sind):

<p><b>Fahrgestellnummer (Fahrzeugidentifikationsnummer)</b></p>	
<p>Vollständiger Name .....</p> <p>Straße.....</p> <p>Stadt.....</p> <p>Postleitzahl.....</p> <p>Land.....</p> <p>Telefon / Handy .....</p> <p>Email.....</p>	<p>.....</p> <p style="text-align: center;"><b>Lieferdatum</b></p>
	<p><b>Händler-Daten /Stempel</b></p>

## B. GARANTIEBEDINGUNGEN

### (Gründe für das Erlöschen der Garantie)

Für dieses Fahrzeug gilt ab Auslieferungsdatum eine Garantie von zwei Jahren (mit Ausnahme von Sonderaktionen mit einer Garantie von drei Jahren), die alle Konstruktions- und Herstellungsfehler abdecken.

Teile, die normalem Verschleiß unterliegen, wie Reifen, Scheibenbremsen, Bremsbeläge usw., fallen nicht unter diese Garantie. Der Hersteller und die gewählte Werkstatt entscheiden, welche defekten Teile ersetzt oder repariert werden.

#### Die Garantie erlischt, wenn:

- a) Der Endverbraucher hat die Vorschriften für den Umgang mit dem Fahrzeug nicht befolgt.
- b) Der Endbenutzer hat keine oder nicht alle im Serviceheft geforderten Inspektionen durchgeführt oder den Roller zur Reparatur in eine nicht autorisierten Werkstatt gebracht (siehe Abschnitt „INSPEKTIONEN“).
- c) Das Fahrzeug wurde in irgendeiner Weise modifiziert oder verändert oder es wurden Teile angebracht, die nicht zu den vom Hersteller ausdrücklich zertifizierten Originalmerkmalen gehören.
- d) Das Fahrzeug wurde im Sportwettkampf eingesetzt.
- e) Die in diesem Handbuch festgelegten Betriebs-, Wartungs- und Serviceanweisungen wurden nicht befolgt.

#### ACHTUNG:

**Normaler Gebrauch:** Der Roller wird einmal pro Woche für mindestens 10 Stunden gefahren.

**Bei nicht regelmäßigem Gebrauch:** Der Roller sollte vollständig aufgeladen sein, bevor dieser länger als eine Woche geparkt bleibt.

**Der Akku muss alle 30 Tage vollständig aufgeladen werden, damit die Garantie gültig bleibt.**

**Alle Vereinbarungen, die von den oben genannten Garantiebedingungen abweichen, müssen vom Hersteller schriftlich bestätigt werden.**

## C. INSPEKTIONEN: SCOOTER & BATTERIE

Jeder S01 muss eine Reihe von regelmäßigen Inspektionen bestehen, basierend auf den zurückgelegten Kilometern oder mindestens einmal im Jahr (wenn der Roller nicht die Kilometer gefahren ist, die erforderlich sind, um eine Inspektion innerhalb des letzten Jahres zu erfordern). Gleiches gilt für die Akkus (be), die über eigene Prüfpunkte verfügen. Bei Batterien, die mit dem Roller gekauft wurden, sind die Inspektionen dieselben wie beim Roller und müssen gleichzeitig bestanden werden.

Die Anzahl der Kilometer zwischen den **Inspektionen des Scooters und der Batterie** wird automatisch auf dem Scooter-Anzeigefeld angezeigt (auf dem Bildschirm wird ein Schraubenschlüsselsymbol angezeigt, um anzuzeigen, dass es Zeit für eine Inspektion auf der Grundlage der zurückgelegten Kilometer ist): Erste Inspektion bei **1.500 km**, zweite bei **5.000 km**, dritte bei **10.000 km** und die folgenden Inspektionen alle **5.000 km**.

Inspektionen des **Scooters** müssen innerhalb eines Jahres nach der vorherigen Inspektion durchgeführt werden (**mindestens eine pro Jahr**).

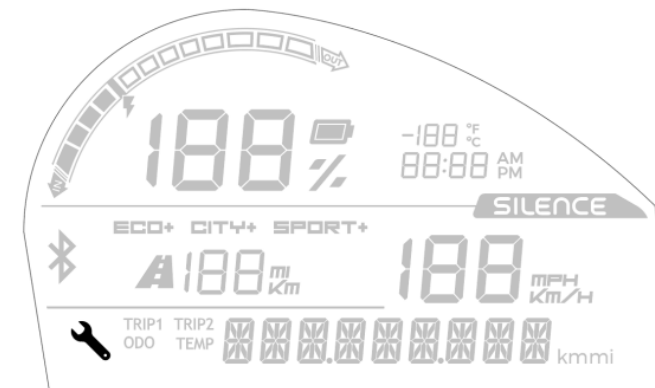

Informationen darüber, was zu inspizieren ist, finden Sie in den entsprechenden Handbüchern / Wartungsplänen für den Roller und die Batterie, die den SILENCE Official Service Centern zur Verfügung stehen.



## Inspektionsregister S01 (sowohl Roller als auch Batterie):

INSPEKTIONSNUMMER	DATUM	KILOMETERSTAND	UNTERSCHRIFT/STEMPEL OFFIZIELLES SERVICE
NUMMERSCHILD	...../...../.....		
1st INSPEKTION VORHER:	+1 Jahr ...../...../.....	or 1,500 km	
	muss größer sein als	muss größer sein als	.....
INSPEKTIONS INFO:	...../...../.....	.....km	
1st NEXTE INSPEKTION VORHER:	+1 Jahr ...../...../.....	+3,500 km or .....km	
	muss größer sein als	muss größer sein als	.....
INSPEKTIONS INFO:	...../...../.....	.....km	
2nd NEXTE INSPEKTION VORHER:	+1 Jahr ...../...../.....	+5,000km or .....km	
	muss größer sein als	muss größer sein als	.....
INSPEKTIONS INFO:	...../...../.....	.....km	
3rd NEXTE INSPEKTION VORHER:	+1 Jahr ...../...../.....	+5,000km or .....km	
	muss größer sein als	muss größer sein als	.....
INSPEKTIONS INFO:	...../...../.....	.....km	
4th NEXTE INSPEKTION VORHER:	+1 Jahr ...../...../.....	+5,000km or .....km	
	muss größer sein als	muss größer sein als	.....
INSPEKTIONS INFO:	...../...../.....	.....km	
5th NEXTE INSPEKTION VORHER:	+1 Jahr ...../...../.....	+5,000km or .....km	
	muss größer sein als	muss größer sein als	.....
INSPEKTIONS INFO:	...../...../.....	.....km	
6th NEXTE INSPEKTION VORHER:	+1 Jahr ...../...../.....	+5,000km or .....km	
	muss größer sein als	muss größer sein als	.....

INSPEKTIONSNUMMER	DATUM	KILOMETERSTAND	UNTERSCHRIFT/STEMPEL OFFIZIELLES SERVICE
INSPEKTIONS INFO:	...../...../.....	.....km	
7th NEXTE INSPEKTION VORHER:	+1 Jahr ...../...../.....	+5,000km or .....km	
	muss größer sein als	muss größer sein als	.....
INSPEKTIONS INFO:	...../...../.....	.....km	
8th NEXTE INSPEKTION VORHER:	+1 Jahr ...../...../.....	+5,000km or .....km	
	muss größer sein als	muss größer sein als	.....
INSPEKTIONS INFO:	...../...../.....	.....km	
9th NEXTE INSPEKTION VORHER:	+1 Jahr ...../...../.....	+5,000km or .....km	
	muss größer sein als	muss größer sein als	.....
INSPEKTIONS INFO:	...../...../.....	.....km	
10th NEXTE INSPEKTION VORHER:	+1 Jahr ...../...../.....	+5,000km or .....km	
	muss größer sein als	muss größer sein als	.....
INSPEKTIONS INFO:	...../...../.....	.....km	
11th NEXTE INSPEKTION VORHER:	+1 Jahr ...../...../.....	+5,000km or .....km	
	muss größer sein als	muss größer sein als	.....
12th INSPEKTIONS INFO:	...../...../.....	.....km	