

## HI-1602ZJBOX Art. Nr. 14730

Speed Dome Wandhalterung mit integrierter Power Box für den Innen- und Aussenbereich

### Eigenschaften:

- Aluminiumlegierung mit lackierter Oberfläche
- Einsetzbar im Innen- und Aussenbereich
- Verbesserte Wasserdichtigkeit
- Sehr sichere und komfortable Montage durch integriertes Sicherungsseil
- Powerbox für passendes Netzteil. Zubehör Art. 14710

### Abmessungen:

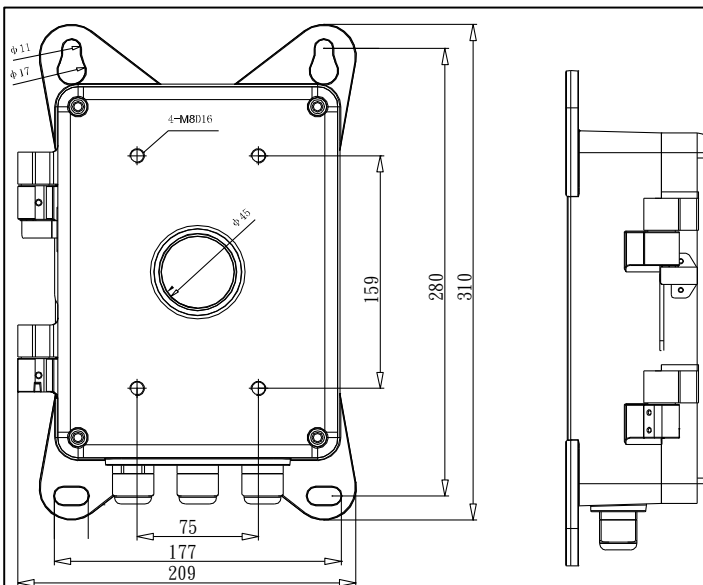
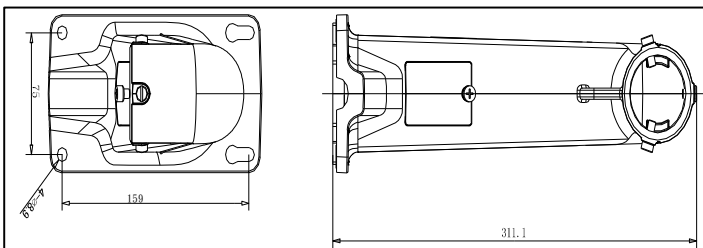

**Hinweis:** Abweichungen von der o. a. Zeichnung sind möglich

**Zubehör:** passendes Netzteil zum Einbau Art. 14710

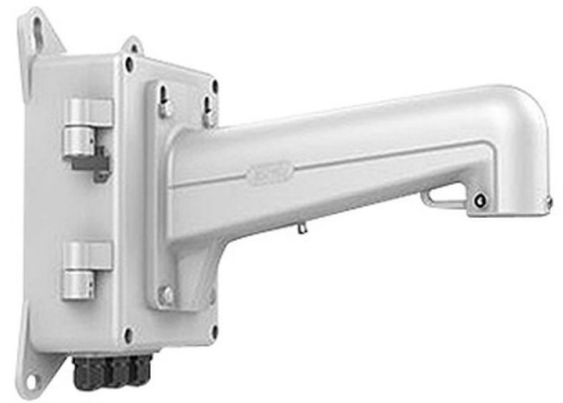

### Artikelbezeichnung:

HI-1602ZJBOX

### Parameter:

Modell	HI-1602ZJBOX
Parameter	Wandhalterung für Innen- und Aussenbereich
Farbe	weiss
Eigenschaften	Geeignet für hängende Montage eines Speed Dome
Material	Aluminiumlegierung
Abmessungen	396.5×209×310mm
Gewicht	3230g

### Hinweis:

- Die Halterung sollte auf einer glatten Oberfläche einer Wand montiert werden
- Die Wand muss zusammen mit der Befestigungsart in der Lage sein, das dreifache Gewicht von Kamera und Halterung tragen zu können.